

Stromag

*Hydraulisch und
pneumatisch gelüftete
Federdruck-Lamellenbremsen*

*Hydraulically and
pneumatically released
Multi-Disc Brakes*

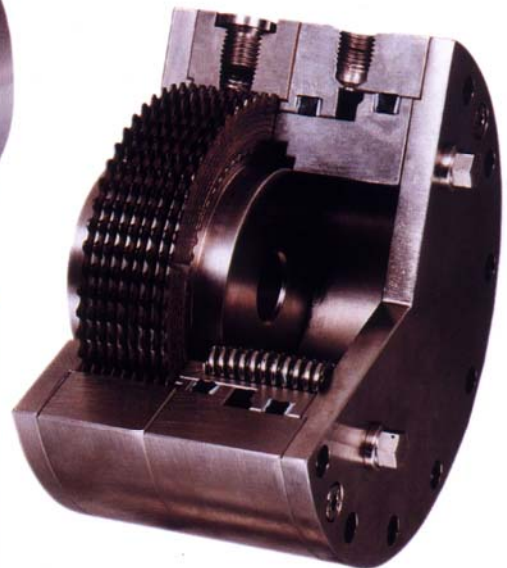

*Systeme und Komponenten
der Antriebstechnik*

Katalog—Nr. D 227

Alle Angaben über hydraulisch und pneumatisch gelüftete Federdruck—Lamellenbremsen in Druckschriften älteren Datums sind mit dem Erscheinen dieser Druckschrift nur noch bedingt gültig.

Maß— und Konstruktionsänderungen behalten wir uns vor.

Stromag—Produkte entsprechen dem Qualitätsstandard nach DIN ISO 9001.

Catalogue No. 227

This catalogue for hydraulically and pneumatically released Multi—Disc Brakes cancels and replaces all former editions.

We reserve the right to modify the dimensions and constructions.

Stromag products comply with the Quality Standard to DIN ISO 9001.

Inhalt	Seite	Content	Page
Allgemeines	2	General Information	2
Anwendungsbeispiele, Typ KMB	3—5	Application examples, type KMB	3—5
Hydraulisch gelüftete Federdruck—Lamellenbremsen KMB	6—7	Hydraulically released spring—applied multi—disc brakes KMB	6—7
Hydraulisch gelüftete Lamellen—Federdruckbremsen KMB... Z	8	Hydraulically released spring—applied multi—disc brakes KMB...Z	8
Anwendungsbeispiele, Typ KMB—ZM	9	Application examples, type KMB—ZM	9
Hydraulisch gelüftete Federdruck—Lamellen—bremsen in Kompaktbauform KMB 2 ZM	10—15	Hydraulically released spring—applied multi—disc brakes in compact construction KMB 2 ZM	10—15
Hydraulisch gelüftete Federdruck—Lamellen—bremsen in Kompaktbauform KMB 12 ZM	16—21	Hydraulically released spring—applied multi—disc brakes in compact construction KMB 12 ZM	16—21
Schaltungsbeispiele für hydraulisch gelüftete Federdruck—Lamellenbremsen	22	Switching examples for hydraulically released spring—applied multi—disc brakes	22
Pneumatisch gelüftete Federdruck—Lamellenbremsen	23	Pneumatically released spring—applied multi—disc brakes	23
Außenlamellen mit Sinterbronze—Reibbelag	24	Outer discs with friction lining of sintered bronze	24
Außenlamellen aus Stahl, gehärtet und Nocken—Außenlamellen mit Sinter—Reibbelag	25—26	Outer discs of steel, hardened and cam outer discs with sintered friction lining	25—26
Innenlamellen Stahl, gehärtet	27	Inner discs of steel, hardened	27
Nocken—Innenlamellen aus Stahl, gehärtet und Innenlamellen mit Sinter—Reibbelag	28	Cam inner discs of steel, hardened and inner discs with sintered friction lining	28

Besondere Eigenschaften der hydraulisch und pneumatisch gelüfteten Lamellen–Federdruckbremsen

- kleinste Abmessungen bei hohen Bremsmomenten
- wartungsarm
- durch Anordnung von mehreren Einzelfeldern ist die Bedingung für eine Sicherheitsbremse erfüllt
- hohe Betriebssicherheit durch Lamellenpaarung Stahl/Sinterbronze
- lieferbar für Trocken– und Naßlauf
- hohe Lebensdauer durch spezielle Oberflächenbehandlung der Dichtfläche
- gleichbleibende Qualität

Für technische Detailaussagen Betriebsanleitung anfordern

Hydraulisch gelüftete Federdruck–Lamellenbremsen

Einsatzgebiete:

Hydraulisch gelüftete Federdruck–Lamellenbremsen sind im Stationär– und Mobilbereich vielseitig einsetzbar auch in Verbindung mit Hydromotoren.

Die Bremsen können im Ölkreislauf des Motors liegen. Beim Anfahren des Hydromotors lüften die Bremsen bei Öldrücken von 15–38 bar. Danach kann der volle Systemdruck bis 320 bar anliegen.

Die Bremsen sind im Naß– und Trockenlauf einsetzbar. Bei Ausfall der Ölpumpe ist eine Notlüftung möglich.

Bei Verwendung von schwerentflammaren Flüssigkeiten und Bio–Ölen bitte Rückfragen.

Haupteinsatzgebiete:

- Getriebebau
- Fahrwerks– und Förderantriebe
- hydraulische Antriebe aller Art
- Winden–, Hub–, Dreh– und Schwenkantriebe
- Baumaschinen
- Bord– und Mobilkranen

Pneumatisch gelüftete Federdruck–Lamellenbremsen

Einsatzgebiete:

Der Anwendungsbereich für pneumatisch gelüftete Federdruck–Lamellenbremsen, in Verbindung mit und ohne Druckluftmotor, ist im Maschinenbau weit gestreut.

Die Bremsen lüften ab 5 bar. Danach kann der Systemdruck von 10 bar anliegen.

Einsatz im Naß– und Trockenlauf ist möglich.

Haupteinsatzgebiete:

- Lackierbetriebe
- Bergbau
- feuergefährdete Räumen
- Förderanlagen und Laufkatzen
- Handhabungstechnik
- Druckmaschinen
- Papier– und Kunststoffmaschinen

Typical characteristics of the hydraulically and pneumatically released spring–applied multi–discs brakes

- smallest dimensions with high torque ratings
- less maintenance required
- multi–spring operation meets demand for safety brake
- disc combination steel/sintered bronze gives high operational reliability
- available for dry and wet operation
- long life due to a special surface treatment of the sealing face
- consistent quality

For technical details please refer to the corresponding service instructions

Hydraulically released spring–applied multi–disc brakes

Type of application:

The general machine manufacturing industry offers various possibilities for the use of hydraulically released spring–applied multi–disc brakes, including combination with hydraulic motors.

The brakes can be included in the oil circuit of the motor. When starting the hydraulic motor, the brakes release with oil pressures of 15–38 bar. Subsequently the entire system pressure up to 320 bar can be connected.

The brakes are suitable for wet and dry operation. With oil pump failure an emergency release is possible.

When intending to use low flammable liquids and bio–oils please consult Stromag.

Main applications:

- Gearboxes
- Travelling and conveying drives
- Every kind of hydraulic drives
- Winches, hoists, rotating and slewing drives
- Construction machines
- Shipboard and mobile cranes

Pneumatically released spring–applied multi–disc brakes

Type of application:

The machine manufacturing industry offers a wide range of applications for pneumatically released spring–applied multi–disc brakes with or without pneumatic motors.

The brakes release from 5 bar. Subsequently the system pressure of 10 bar can be connected.

Application in wet or dry operation possible.

Main applications:

- Paint and varnish production
- Mining industry
- Fire hazard areas
- Conveying systems and travelling trolleys
- Material handling systems
- Printing machines
- Paper and plastic making machines

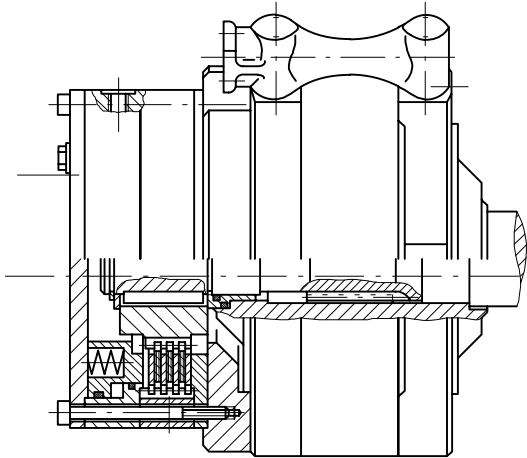

KMB am Hydrex-Radialkolben-Motor
 KMB on Hydrex radial piston motor

DD 771.066

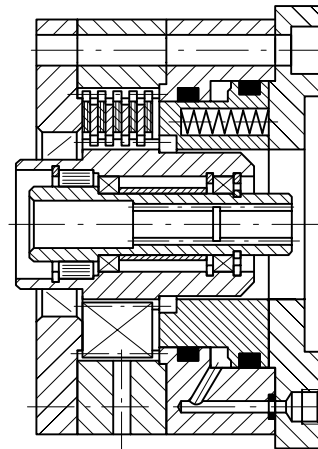

KMB mit Freilauf für Hubwinden
 KMB with freewheel for hoists

DD 771.026

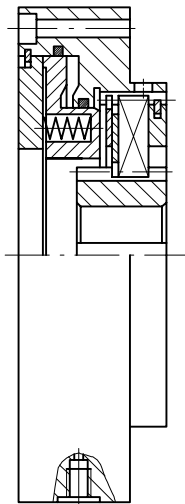

Sonder KMB in Flachbauweise
 Special KMB in flat construction

DD 771.065

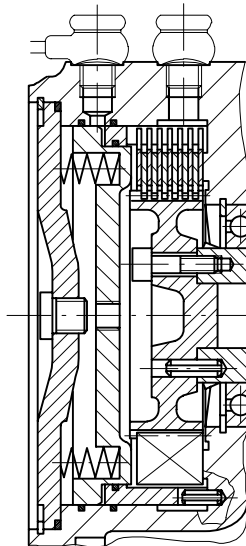

Sonder KMB als Getriebe-Einbaubremse
 Special KMB brake mounted in a gearbox

DD 771.064

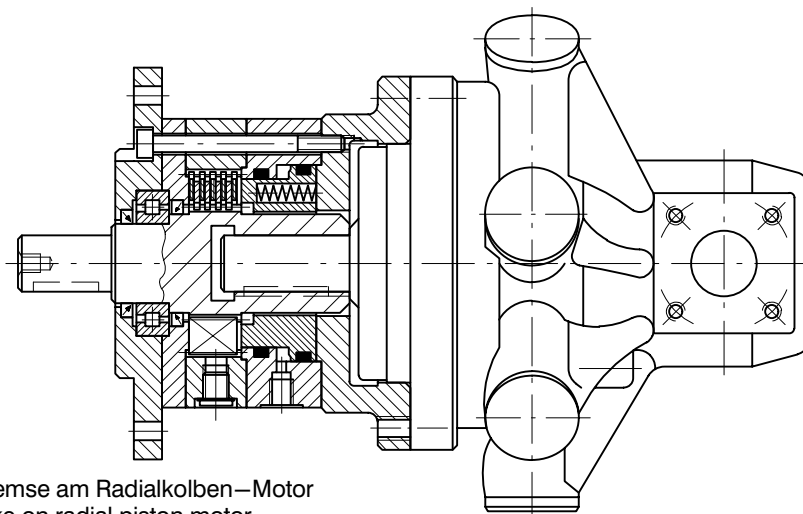

KMB – Bremse am Radialkolben-Motor
 KMB-brake on radial piston motor

DD 771.028

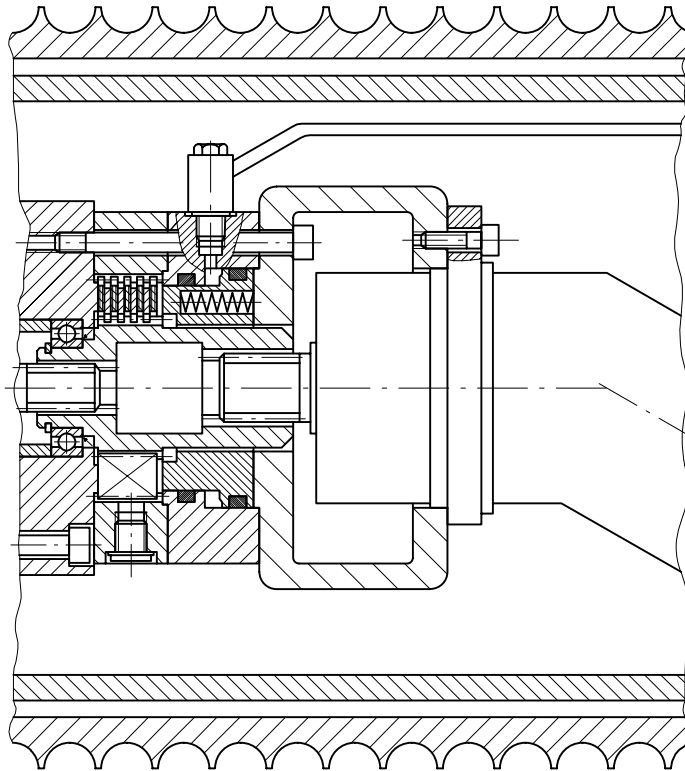

KMB für Hubwinden
KMB for hoists

DD 771.029

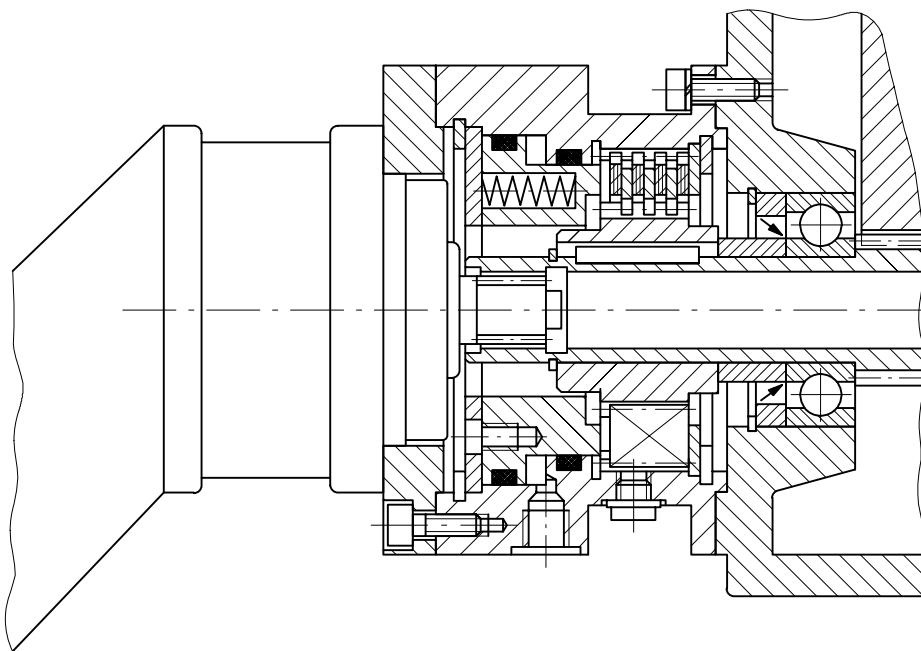

KMB.Z im Fahrtrieb
KMB.Z in a travelling gear

DD 771.030

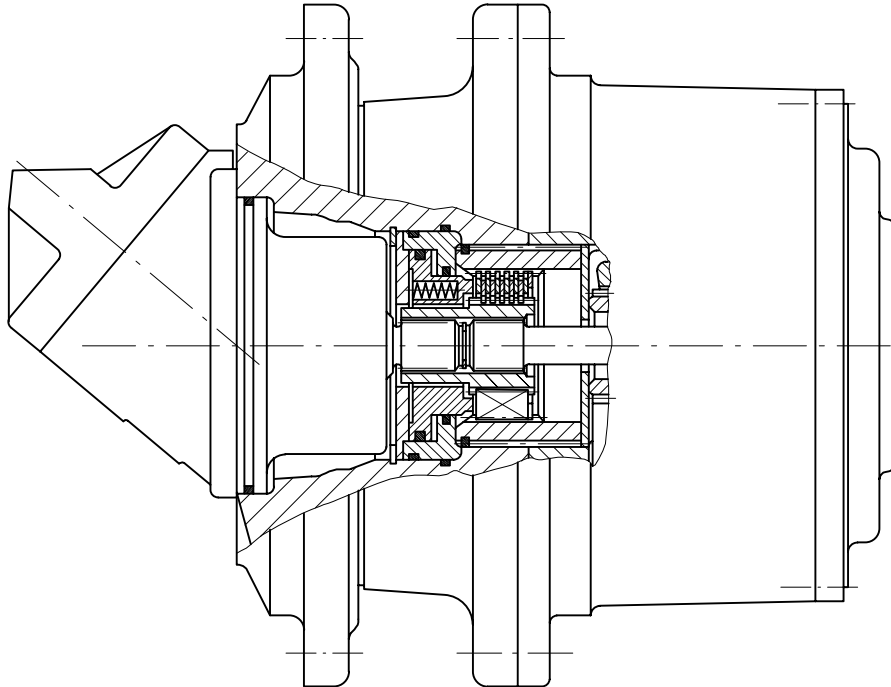

KMB als Einbaubremse im Planeten-Fahrgetriebe
KMB brake mounted in a planetary travelling gear

DD 771.063

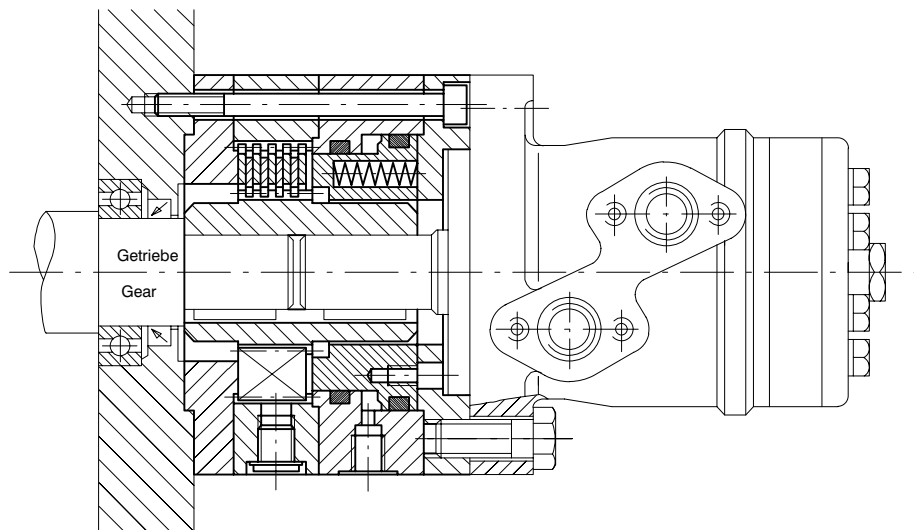

KMB zum Einbau zwischen Hydromotor und Getriebe
KMB for mounting between hydraulic motor and gearbox

DD 771.039

Hydraulisch gelüftete Federdruck-Lamellenbremsen KMB
Hydraulically released multi-disc spring-applied brakes KMB



Bestellbeispiel : Order example:
 KMB 50 G
 Lüftüberdruck 28 bar
 excessive release pressure 28 bar

geschlossene Ausführung KMB G
 closed execution

offene Ausführung KMB H
 open execution

Nothandschaltung :
 Bei Ausfall der Ölpumpe die Verschlusschrauben entfernen und Kolben mittels Schrauben lüften!
 Emergency manual release
 With oil pump failure remove the locking screws and release the piston by means of screws !

Leackölschraube M12x1,5 (M10x1 für KMB 1)
 0° oder 180° zum Druckölschl. vers. (Standardausführung: 180°)
 Leakage oil screw M12x1,5 (M 10x1 for KMB 1) at 0° or 180° apart to the hydraulic connection (Standard execution 180°)

Hydraulikanschluß / Hydraulic connection
 M10x1 für KMB 1
 M12x1,5 für KMB 2-125
 M18x1,5 für KMB 225 - 3200
 Form X nach DIN 3852 Bl.1
 Form X to DIN 3852 sheet 1

Nuten für Paßfedern nach DIN 6885 Bl.1 .
 Normalausführung 1 Nut .
 Verst. und starke Ausführung mit 2 Nuten um 180° vers.

Keyways for fitting keys to DIN 6885 sheet 1
 Normal execution 1 keyway
 Reinforced and strong execution with 2 keyways at 180° apart

DD 771.058

Bremsengröße/Brake size		KMB 1	KMB 2	KMB 5	KMB 12	KMB 32	KMB 50	KMB 80	KMB 125	KMB 225	KMB 550	KMB 800	KMB 1250	KMB 2500	KMB 3200	
Bremsmomente/Brake torques*	starke Ausf. / Strong exec.	Trockenlauf Mü Nm	400	450	870	1300	1900	4200	6500	10000	20000	27000	48000	80000	130000	
		Dry operation Ms Nm	310	350	690	1020	1500	3300	5100	8000	15500	20000	38000	64000	100000	
	verst. Ausf. / Reinf. exec.	Trockenlauf Mü Nm	220	330	390	750	1050	1650	3500	5000	8400	11000	20000	29500	56000	92000
		Dry operation Ms Nm	180	260	305	590	825	1350	2750	3900	6600	8700	15000	23000	44000	72000
Normalausf. / Norm. exec.	Trockenlauf Mü Nm	165	240	290	550	780	1180	2600	3650	6000	8500	14000	21500	42500	67000	
		Wet operation Ms Nm	115	170	205	385	550	840	1800	2600	4300	6100	11000	15000	30000	48000
	Lüftüberdruck Exc. rel. pres. min bar	30	30-33	35-38	23-26	21-24	20-23	27-30	21-24	18-21	21-24	23-26	22-25	20-23	22-25	
		125	165	200	500	870	1350	2250	4100	6200	8500	13000	20000	43000	62500	
Trockenlauf Mü Nm	100	130	160	390	680	1060	1800	3250	4850	6700	10000	16000	34000	50000		
	Naßlauf Mü Nm	90	120	150	370	630	960	1600	3000	4500	6300	10000	15000	31500	46000	
Wet operation Ms Nm	65	85	110	260	450	670	1150	2350	3200	4500	7000	10500	22500	32500		
	Lüftüberdruck Exc. rel. pres. min bar	15-18	15-18	15-18	15-18	15-18	15-18	15-18	15-18	15-18	15-18	15-18	15-18	15-18	15-18	
Lüftüberdruck Exc. rel. pres. max bar	320	320	320	320	320	320	320	320	320	320	320	320	320	320	320	
Max. Drehzahl/Speed min ⁻¹	5200	5000	5000	3500	3000	2700	2500	2000	1500	1200	1000	900	600	600		
Hubvolumen/Working vol. Neuzustand/New cond. cm ³	1,3	2	4,8	6	8	13	20	27	31	85	120	180	300	450		
Max. Verschleiß/wear cm ³	5,0	4,5	8,5	15	21	32	43	73	84	200	245	435	700	1150		
Massenträgheitsmoment J Mass mom. of inertia J (B-Seite/Side) kgm ²	0,0001	0,0003	0,0003	0,0011	0,0045	0,0075	0,0187	0,0567	0,1225	0,255	0,672	1,226	4,07	5,60		
Gewicht/Weight kg	7	7	7,5	11,5	16	22,5	5	5	71,5	120	160	240	555	815		
Durchmesser mm / Diameters mm	a f7	105	120	130	155	180	205	245	290	345	400	480	555	710	770	
	b	90	100	110	135	160	185	220	265	315	370	440	510	665	710	
	c	50	51	51	70	84	104	118	142	176	210	235	290	375	428	
	d vorgeb.	15	15	15	18	20	30	40	60	70	80	90	100	100	100	
	d H7 max	30	30	35	45	55	65	90	110	140	150	190	210	300	320	
	e H8	72,2	81	81	112	126	144	182	228	279	330	392	440	584	584	
	f	57	56	56	82	95	112	130	152	190	235	285	315	435	445	
	g H7	44	45	50	65	85	95	120	140	165	185	240	250	395	420	
	h	59	62	68	86	109	109	160	159	220	227	265	295	434	461	
	j	2xM6	2xM6	2xM6	2xM8	2xM8	2xM8	2xM10	2xM12	2xM12	3xM12	3xM16	3xM16	3xM24	3xM24	
	k	12xM6	12xM8	12xM8	12xM8	12xM11	12xM11	12xM11	12xM11	12xM11	12xM12	12xM12	12xM2	12xM2	12xM2	12xM3
l	66	80	80	90	95	100	110	135	145	165	195	225	255	287		
m	38	50	50	52	55	60	68	90	95	105	110	125	160	200		
n	6	8	8	8	9	9	11	13	15	17	22	22	25	37		
o	9	10	10	10	11	11	14	16	18	20	25	30	30	47		
p	2	2	2	2	2	2	3	3	3	3	3	3	3	3		
q	22	27	27	30,5	33	33	36,5	41	44,5	58	62	75	88	108		
r	14	10	10	20	15	20	20	25	25	25	25	35	41	49		
s	8	10	10	12	12	16	16	20	20	25	25	35	35	40		
t	61	72	72	82	86	91	99	122	130	148	173	203	230	250		

*Bremsen mit anderen Bremsmomenten und Lüftüberdrücken bei gleichen Abmessungen lieferbar.
 Maß- bzw. Konstruktionsänderungen vorbehalten

*Brakes with other brake torques and excess release pressure but same dimensions available.
 Subject to dimensional or constructional modifications.

Hydraulisch gelüftete Federdruck-Lamellenbremsen KMB
Hydraulically released multi-disc spring-applied brakes KMB

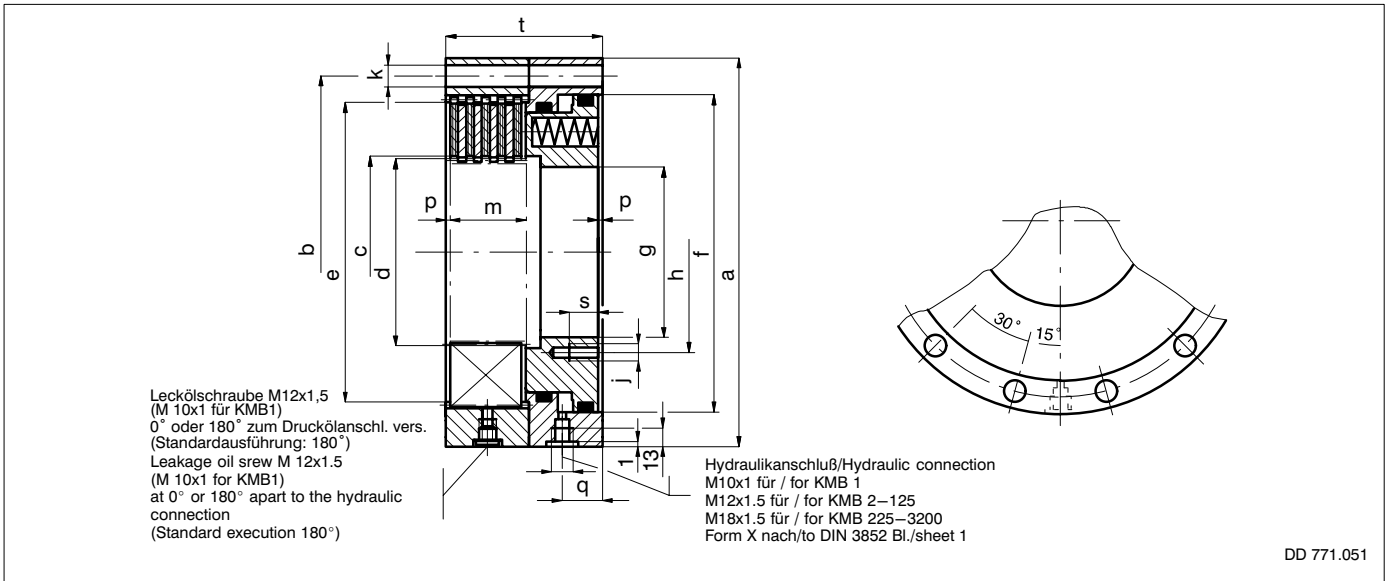

Bremsengröße/Brake size		KMB 1	KMB 2	KMB 5	KMB 12	KMB 32	KMB 50	KMB 80	KMB 125	KMB 225	KMB 550	KMB 800	KMB 1250	KMB 2500	KMB 3200	
Bremsmomente/Brake torques*	starke Ausf. / Strong exec.	Trockenlauf Mü Nm		400	450	870	1300	1900	4200	6500	10000	20000	27000	48000	80000	130000
		Dry operation Ms Nm		310	350	690	1020	1500	3300	5100	8000	15500	20000	38000	64000	100000
	verstärkte Ausf. / Reinf. exec.	Naßlauf Mü Nm		290	330	650	950	1400	3100	4700	7500	13800	20000	37500	60000	95000
		Wet operation Ms Nm		200	230	450	680	1000	2200	3300	5350	10500	15000	28500	46000	68000
Normalausf. / Norm. exec.	Lüftüberdruck / Exc. rel. pres	min bar		37	39	30	28	28	36	33	30	32	33	35	32	35
		max bar														
	Trockenlauf Mü Nm	220	330	390	750	1050	1650	3500	5000	8400	11000	20000	29500	56000	92000	
		Dry operation Ms Nm	180	260	305	590	825	1350	2750	3900	6600	8700	15000	23000	44000	72000
Naßlauf Mü Nm	165	240	290	550	780	1180	2600	3650	6000	8500	14000	21500	42500	67000		
	Wet operation Ms Nm	115	170	205	385	550	840	1800	2600	4300	6100	11000	15000	30000	48000	
Lüftüberdruck / Exc. rel. pres	min bar	30	30-33	35-38	23-26	21-24	20-23	27-30	21-24	18-21	21-24	23-26	22-25	20-23	22-25	
		max bar														
	Trockenlauf Mü Nm	125	165	200	500	870	1350	2250	4100	6200	8500	13000	20000	43000	62500	
		Dry operation Ms Nm	100	130	160	390	680	1060	1800	3250	4850	6700	10000	16000	34000	50000
Naßlauf Mü Nm	90	120	150	370	630	960	1600	3000	4500	6300	10000	15000	31500	46000		
	Wet operation Ms Nm	65	85	110	260	450	670	1150	2350	3200	4500	7000	10500	22500	32500	
Lüftüberdruck / Exc. rel. pres	min bar	15-18	15-18	15-18	15-18	15-18	15-18	15-18	15-18	15-18	15-18	15-18	15-18	15-18	15-18	
		max bar														
	Max. Drehzahl/speed min ⁻¹	320	320	320	320	320	320	320	320	320	320	320	320	320	320	320
		5200	5000	5000	3500	300	2700	2500	2000	1500	1200	1000	900	600	600	
Hubvolumen/Working vol.:	Neuzustand/New cond.	1,3	2	4,8	6	8	13	20	27	31	85	120	180	300	450	
	Max. Verschleiß/wear	5,0	4,5	8,5	15	21	32	43	73	84	200	245	435	700	1150	
Massenträg-mom J innen	0,00012	0,00025	0,00025	0,001	0,002	0,003	0,010	0,036	0,076	0,138	0,332	0,633	2,331	1,91		
	Gewicht/Weight	2,4	3,4	4,2	6,8	9,1	13	19,5	32,9	46,9	70,9	119,5	193	300	430	
Durchmesser mm / Diameters mm	a	105	120	130	155	180	205	245	290	345	400	480	555	710	770	
	b	90	100	110	135	160	185	220	265	315	370	440	510	665	710	
	c	57	56	56	82	96	112	132	153	190	235	285	315	435	445	
	d h11	56	54,7	54,7	79,7	92,6	109,6	129	149,4	188,5	233	280	309	400	441	
	e H8	72,2	81	81	112	126	144	182	228	279	330	392	440	584	584	
	f H7	78	86	93	117	142	165	200	242	290	345	410	470	625	660	
	g H7	44	45	50	65	85	95	120	140	165	185	240	250	395	420	
	h	59	62	68	86	109	109	160	159	220	227	265	295	434	461	
	j	2xM6	2xM6	2xM6	2xM8	2xM8	2xM8	2xM10	2xM12	2xM12	3xM12	3xM16	3xM16	3xM16	3xM24	3xM24
	k	12xØ6,5	12xØ9	12xØ9	12xØ9	12xØ11	12xØ11	12xØ13,5	12xØ15,5	12xØ17,5	12xØ17,5	12xØ22	12xØ22	12xØ26	12xØ26	12xØ33
	Längen mm / Lengths mm	m	23	25	25	28	31	31	35	53	52	61	77	91	101	101
p		2	2	2	2	2	2	3	3	3	3	3	3	3	3	
q		16	19	19	22,5	24	24	25,5	28	29,5	41	40	48	61	64	
s		8	10	10	12	12	16	16	20	20	25	25	35	35	40	
t		54	64	64	74	77	82	88	109	115	131	151	176	203	206	
Minnahme-verzahnung	Bezugsprofil nach DIN Ref. Profile to DIN	5480	5480	5480	5480	5480	5480	5480	5480	5480	5480	867	5480	867	5480	
	Zähnezahl / No. of Teeth	27	35	35	52	45	54	31	48	36	46	68	60	98	87	
	Modul/Module	2	1,5	1,5	1,5	2	2	4	3	5	5	4	5	4	5	
	Profilverschiebung / Profile Offset	+0,1	+0,425	+0,425	+0,175	+0,4	-0,1	+0,8	+1,35	+2,25	-0,75	0	+2,25	0	+0,75	
	Zahnweite / Tooth Width: KMB 1-5 W-0,08 KMB 12-3200 W-0,1 Meßzähnezahl / No. of Measuring Teeth	26,91	29,22	29,22	38,34	45,25	51	66,24	77,18	98,82	111,70	92,37	158,674	129,5	218	

*Bremsen mit anderen Bremsmomenten und Lüftüberdrücken bei gleichen Abmessungen lieferbar.
 Maß- bzw. Konstruktionsänderungen vorbehalten.

*Brakes with other brake torques and excess release pressure but same dimensions available
 Subject to dimensional or constructional modifications.

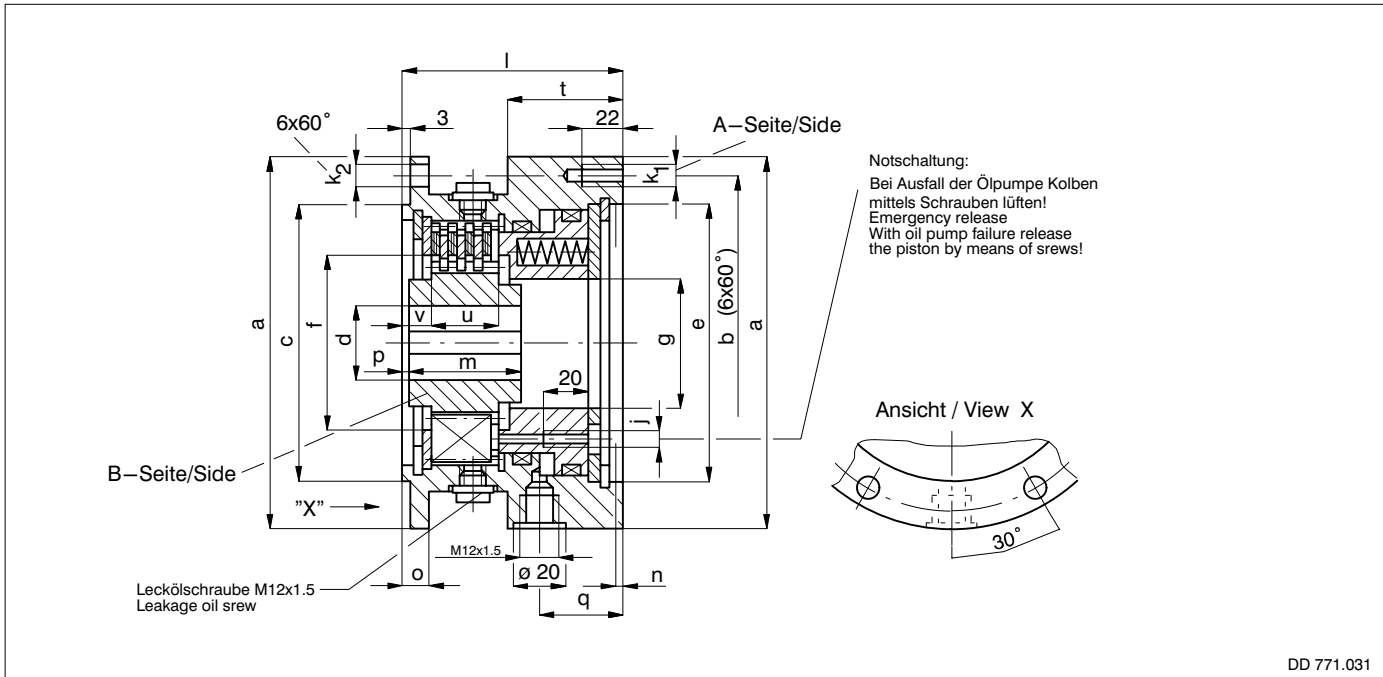

DD 771.031

Bremsengröße / Brake size				KMB 2 Z	KMB 12 Z	KMB 32 Z	KMB 50 Z	KMB 80 Z	KMB 125 Z	
Bremsmomente / Brake torques*	starke Ausf. Strong exec.	Trockenlauf Mü Nm		400	720	1200	1800	3700	6500	
		Dry operation Ms Nm		310	540	970	1380	2900	5100	
		Naßlauf Mü Nm		290	515	900	1320	2750	4700	
		Wet operation Ms Nm		200	360	640	910	1950	3300	
	verstärkte Ausf. Reinforced exec.	Lüftüberdruck								
		Exc. rel. pres. min bar		31	30	24	24	28	33	
		Trockenlauf Mü Nm		215	480	860	1360	2400	4100	
		Dry operation Ms Nm		170	380	680	1070	1900	3250	
	Normalausf. Normal exec.	Naßlauf Mü Nm		150	350	640	1000	1800	3000	
		Wet operation Ms Nm		110	250	450	700	1250	2350	
		Lüftüberdruck								
		Exc. rel. pres. min bar		15 - 18	15 - 18	15 - 18	15 - 18	15 - 18	15 - 18	
Normalausf. Normal exec.	Trockenlauf Mü Nm		150	300	625	990	1670	2500		
	Dry operation Ms Nm		120	230	490	780	1320	1970		
	Naßlauf Mü Nm		110	220	450	730	1230	1830		
	Wet operation Ms Nm		80	155	320	525	880	1310		
Lüftüberdruck	Exc. rel. pres. min bar		12	12	12	12	12	12		
	Lüftüberdruck / Exc. rel. pres. max. bar		320	320	320	320	320	320		
	Max. Drehzahl / Max. speed min ⁻¹		5000	3500	3000	2700	2500	2000		
	Neuzustand / New condition cm ³		3,1	6	12	20	31	44		
Hubvolumen max. Verschleiß	Working volume max. wear cm ³		6,1	15	28	40	60	89		
	Massenträg.-Mom. J (B-Seite)									
	Mass mom. of inertia J (B-Side) kgm ²		0,00037	0,00112	0,0025	0,0067	0,01875	0,05675		
	Gewicht / Weight kg		6,0	11,5	14,5	19	27	51		
Durchmesser mm Diameters mm	a		135	170	190	215	250	315		
	b		120	155	170	195	230	290		
	c g7		95	130	145	170	205	250		
	d vorgebohrt / pilot bore		15	20	20	30	40	60		
	d H7 max.		30	45	55	65	90	110		
	e H7		95	130	145	170	205	250		
	f		56	72	85	102	132	155		
	g H7		45	65	80	95	120	140		
	j		M6	M8	M8	M8	M10	M12		
	k1		M8	M8	M10	M10	M10	M12		
	k2		8,5	9	11	11	11	13		
Längen mm Lengths mm	l		84	100	104	112	122	150		
	m		44	52	55	60	68	90		
	n		4	5	5	6	6	6		
	o		10	11	12	13	13	15		
	p		2	4	3	4	4	6		
	q		32	38	40	42	46	50		
	t		44	49	52	53	58	63		
	u		25	34	33	38	38	58		
	v		9	10	11	11	15	16		

*Bremsen mit anderen Lüftüberdrücken bzw. Bremsmomenten bei gleichen Abmessungen lieferbar.

*Brakes with other brake torques and excess release pressure but same dimensions available.

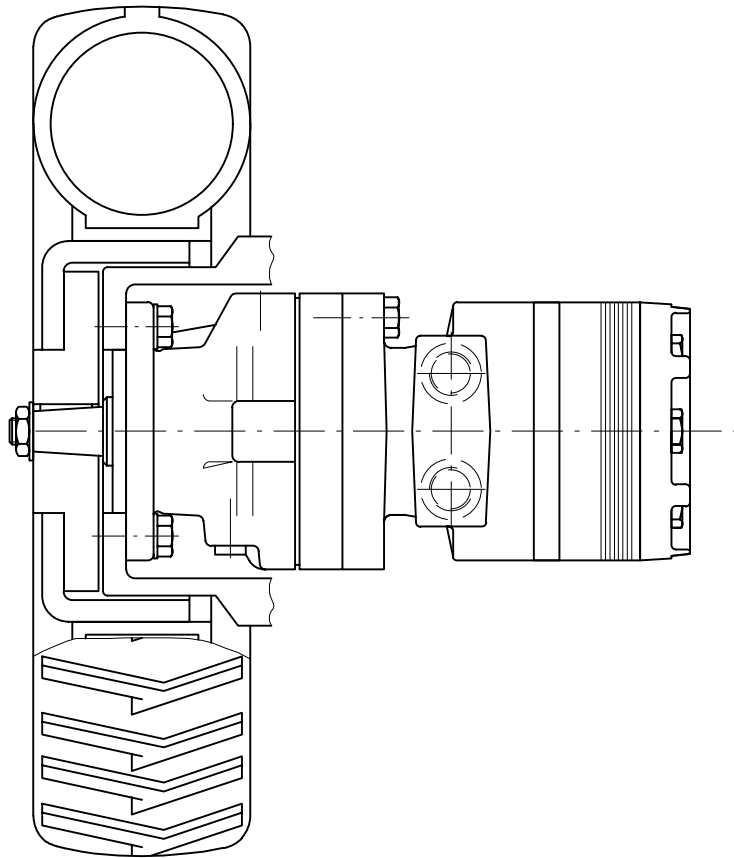

KMB..ZM im Radantrieb / in wheel drive

DD 771.090

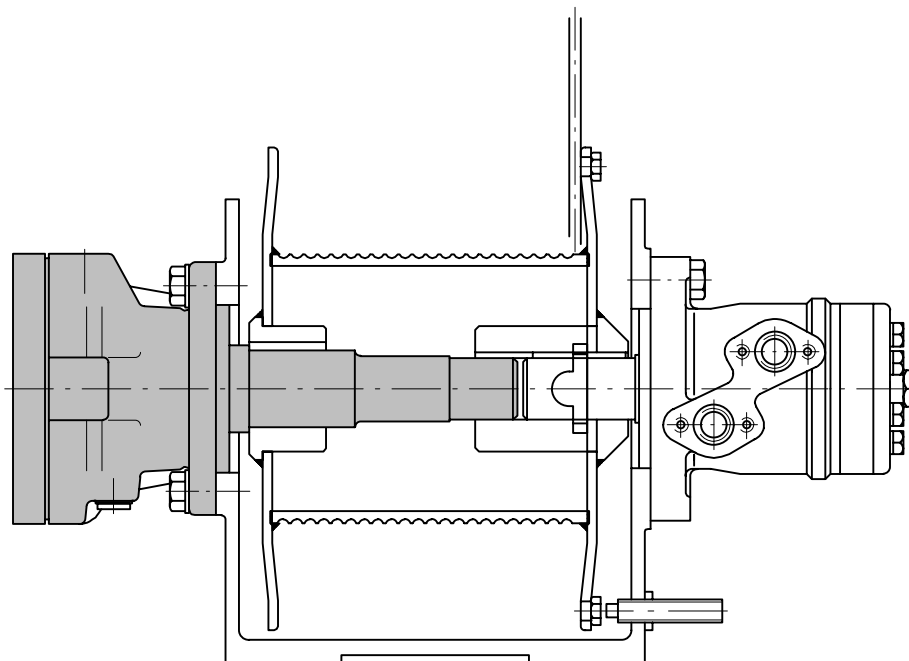

KMB..ZM in Hubwinde / in hoisting winch

DD 771.091

**Hydraulisch gelüftete Federdruck-Lamellenbremsen
in Kompaktbauform KMB 2 ZM**
**Hydraulically released spring-applied multi-disc brakes
in compact construction KMB 2 ZM**

Stromag

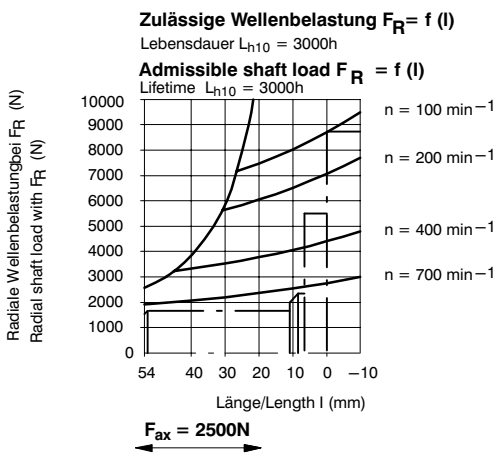
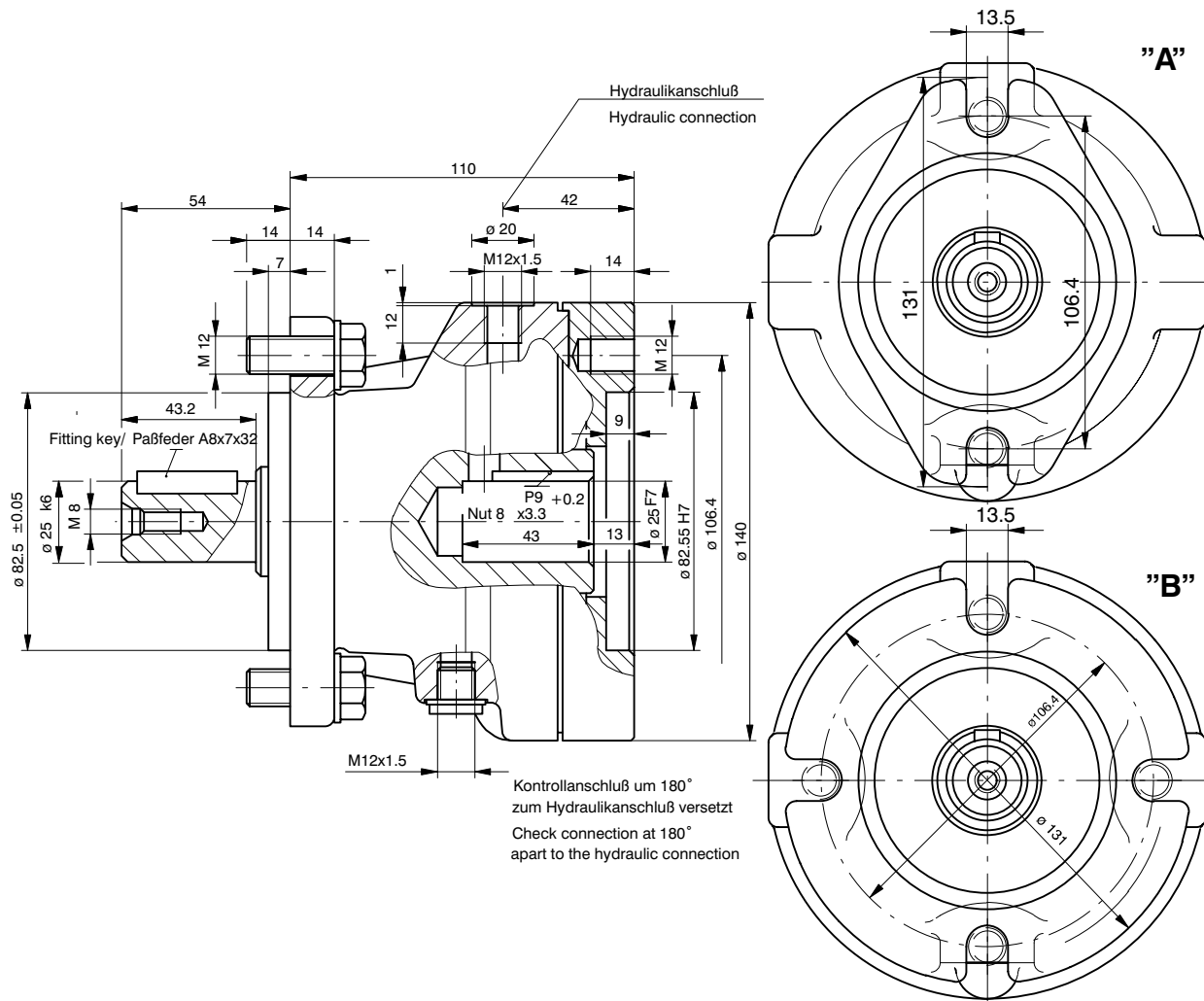

A	Sach-Nr./Part-No. 777-14-7610-...	-000	-001	-002
B	Sach-Nr./Part-No. 777-14-7670-...	-000	-001	-002
Bremsmomente / Brake torques				
Trockenlauf stat./static Mü Nm 580 400 270				
dry oper. dyn./dynamic Ms Nm 450 320 215				
Naßlauf stat./static Mü Nm 420 290 200				
wet oper. dyn./dynamic Ms Nm 310 225 150				
Lüftüberdruck p. min. Exc. rel. pres. p. min bar 22 15-16 10-11				
Lüftüberdruck Exc. rel. pres. p max. bar 320				
Drehzahl/Speed n max. min ⁻¹ 5000				
Hubvolumen Neuzustand Working volume New condition cm ³ 5.0				
Hubvolumen max. Verschleiß Working volume max.wear cm ³ 14.0				
Massenträg. Mom. J Mass mom. of inertia J kgm ² 0.00065				
Gewicht/Weighth m kg 8.0				

Bremsen mit anderen Bremsmomenten und Lüftüberdrücken bei gleichen Abmessungen lieferbar.
 Brakes with other torques and excess release pressure but same dimension on request.

DD 771.084

**Hydraulisch gelüftete Federdruck-Lamellenbremsen
in Kompaktbauform KMB 2 ZM**
**Hydraulically released spring-applied multi-disc brakes
in compact construction KMB 2 ZM**

Stromag

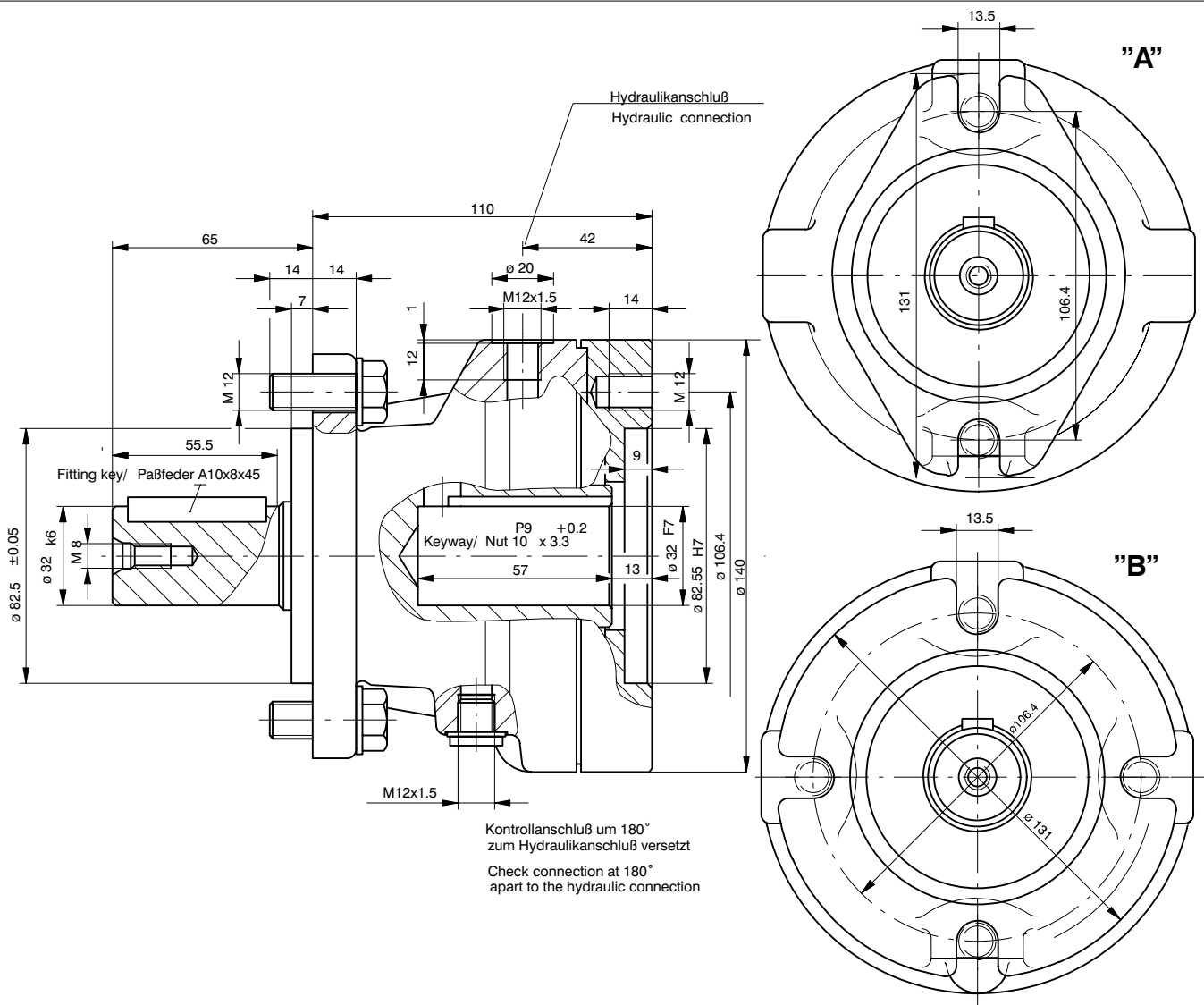

Zulässige Wellenbelastung $F_R = f(l)$

Lebensdauer $L_{h10} = 3000h$

Admissible shaft load $F_R = f(l)$

Lifetime $L_{h10} = 3000h$

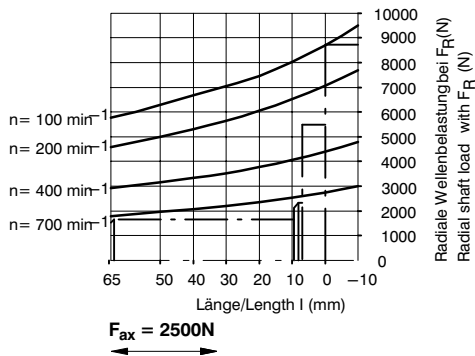

A	Sach-Nr./Part-No. 777-14-7611-...	-000	-001	-002
B	Sach-Nr./Part-No. 777-14-7671-...	-000	-001	-002
Bremsmomente / Brake torques				
Trockenlauf stat./static Mü Nm 580 400 270				
dry oper. dyn./dynamic Ms Nm 450 320 215				
Naßlauf stat./static Mü Nm 420 290 200				
wet oper. dyn./dynamic Ms Nm 310 225 150				
Lüftüberdruck p. min.				
Exc. rel. pres. p. min bar 22 15-16 10-11				
Lüftüberdruck				
Exc. rel. pres. p max. bar 320				
Drehzahl/Speed n max. min ⁻¹ 5000				
Hubvolumen Neuzustand Working volume New condition cm ³ 5.0				
Hubvolumen max. Verschleiß Working volume max.wear cm ³ 14.0				
Massenträh. Mom. J Mass mom. of inertia J kgm ² 0.00065				
Gewicht/Weigth m kg 8.0				

Bremsen mit anderen Bremsmomenten und Lüftüberdrücken bei gleichen Abmessungen lieferbar.
Brakes with other torques and excess release pressure but same dimension on request.

DD 771.078

**Hydraulisch gelüftete Federdruck–Lamellenbremsen
in Kompaktbauform KMB 2 ZM**
**Hydraulically released spring–applied multi–disc brakes
in compact construction KMB 2 ZM**

Stromag

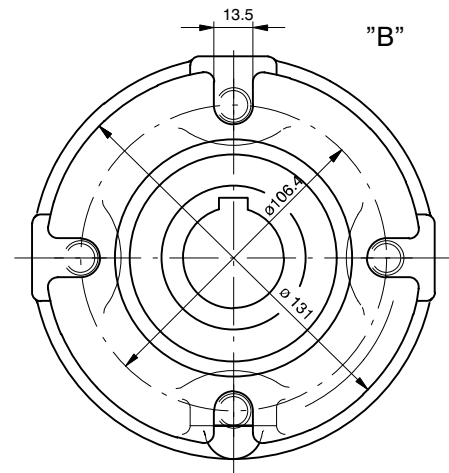
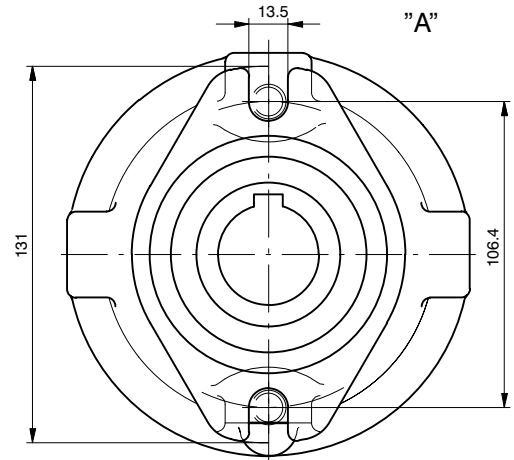
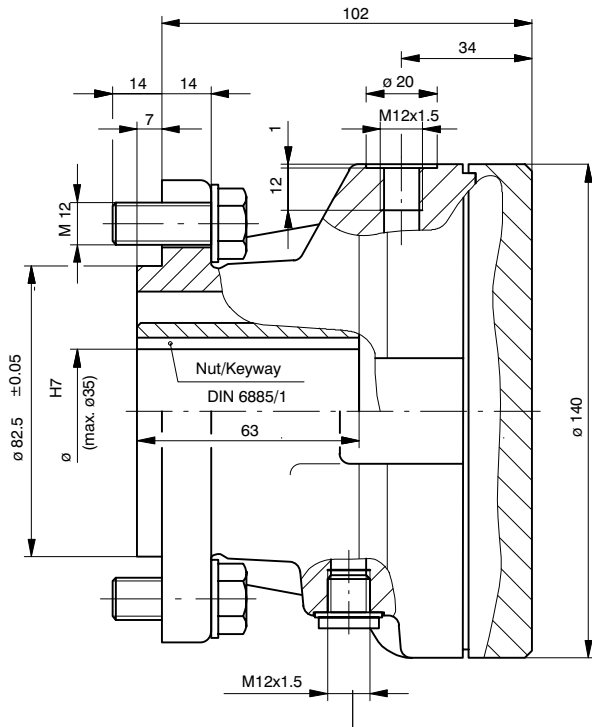

Kontrollanschluß um 180° zum Druckölschluß versetzt
 Check connection at 180° apart to the oil pressure connection

A Sach–Nr.: 777–14–7639–...				–000	–001	–002
B Sach–Nr.: 777–14–7664–...				–000	–001	–002
Bremsmomente :						
Trockenlauf	statisch	MÜ	Nm	580	400	270
	dynamisch	Ms	Nm	450	320	215
Naßlauf	statisch	MÜ	Nm	420	290	200
	dynamisch	Ms	Nm	310	225	150
Lüftüberdruck	p min.	bar		22	15–16	10–11
Lüftüberdruck	p max.	bar			320	
Drehzahl	n max.	min ⁻¹			5000	
Hubvolumen	Neuzustand	cm ³			5.0	
Hubvolumen	max. verschleiß	cm ³			14.0	
Massenträggh.–Moment	J	kgm ²			0.00045	
Gewicht	m	kg			8.0	

Bremsen mit anderen Bremsmomenten und Lüftüberdrücken bei gleichen Abmessungen lieferbar.
 Brakes with other brake torques and excess release pressures, but same dimensions on request.

A Part–No.: 777–14–7639–...				–000	–001	–002
B Part–No.: 777–14–7664–...				–000	–001	–002
Brake torques:						
Dry operation	static	MÜ	Nm	580	400	270
	dynamic	Ms	Nm	450	320	215
Wet operation	static	MÜ	Nm	420	290	200
	dynamic	Ms	Nm	310	225	150
Excess release press.	p min.	bar		22	15–16	10–11
Excess release press.	p max.	bar			320	
Speed	n max.	min ⁻¹			5000	
Working volume	New condition	cm ³			5.0	
Working volume	Max. wear	cm ³			14.0	
Mass moment of inertia	J	kgm ²			0.00045	
Weight	m	kg			8.0	

DD 771.080

**Hydraulisch gelüftete Federdruck–Lamellenbremsen
in Kompaktbauform KMB 2 ZM**
**Hydraulically released spring–applied multi–disc brakes
in compact construction KMB 2 ZM**

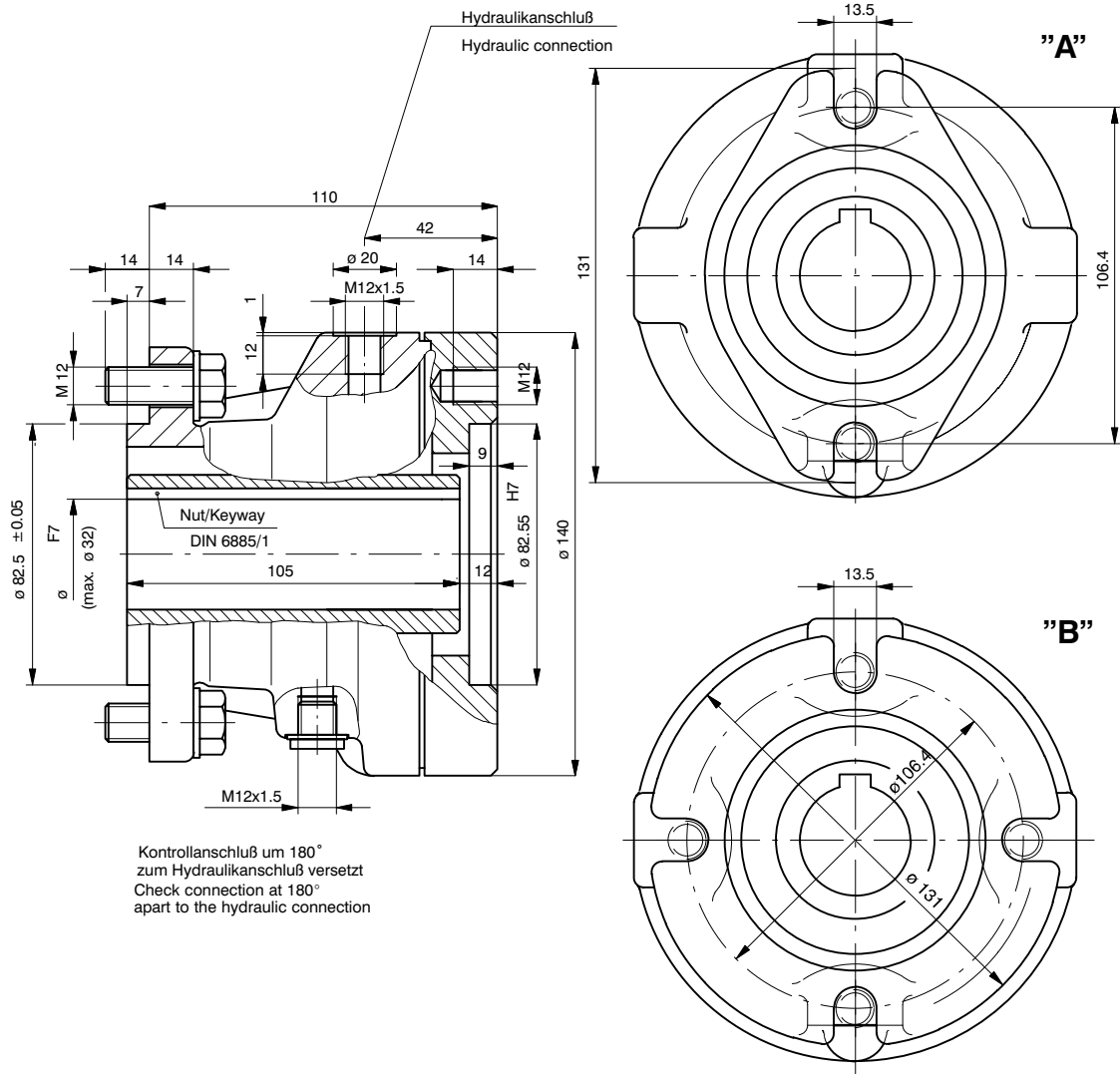

A	Sach–Nr./Part–No. 777–14–7666–...	–000	–001	–002
B	Sach–Nr./Part–No. 777–14–7665–...	–000	–001	–002
Bremsmomente / Brake torques				
Trockenlauf stat./static	Mü Nm	580	400	270
dry oper. dyn./dynamic	Ms Nm	450	320	215
Naßlauf stat./static	Mü Nm	420	290	200
wet oper. dyn./dynamic	Ms Nm	310	225	150
Lüftüberdruck p. min.		22	15–16	10–11
Exc. rel. pres. p. min bar				
Lüftüberdruck			320	
Exc. rel. pres.	p max. bar			
Drehzahl/Speed	n max. min ⁻¹		5000	
Hubvolumen Neuzustand	cm ³		5.0	
Working volume New condition				
Hubvolumen max. Verschleiß	cm ³		14.0	
Working volume max.wear				
Massenträh. Mom. J	kgm ²		0.00038	
Mass mom. of inertia J				
Gewicht/Weigth m	kg		7,2	

Bremsen mit anderen Bremsmomenten und Lüftüberdrücken bei gleichen Abmessungen lieferbar.
Brakes with other torques and excess release pressure but same dimension on request.

DD 771.105

**Hydraulisch gelüftete Federdruck–Lamellenbremsen
in Kompaktbauform KMB 12 ZM**
**Hydraulically released spring–applied multi–disc brakes
in compact construction KMB 12 ZM**

Stromag

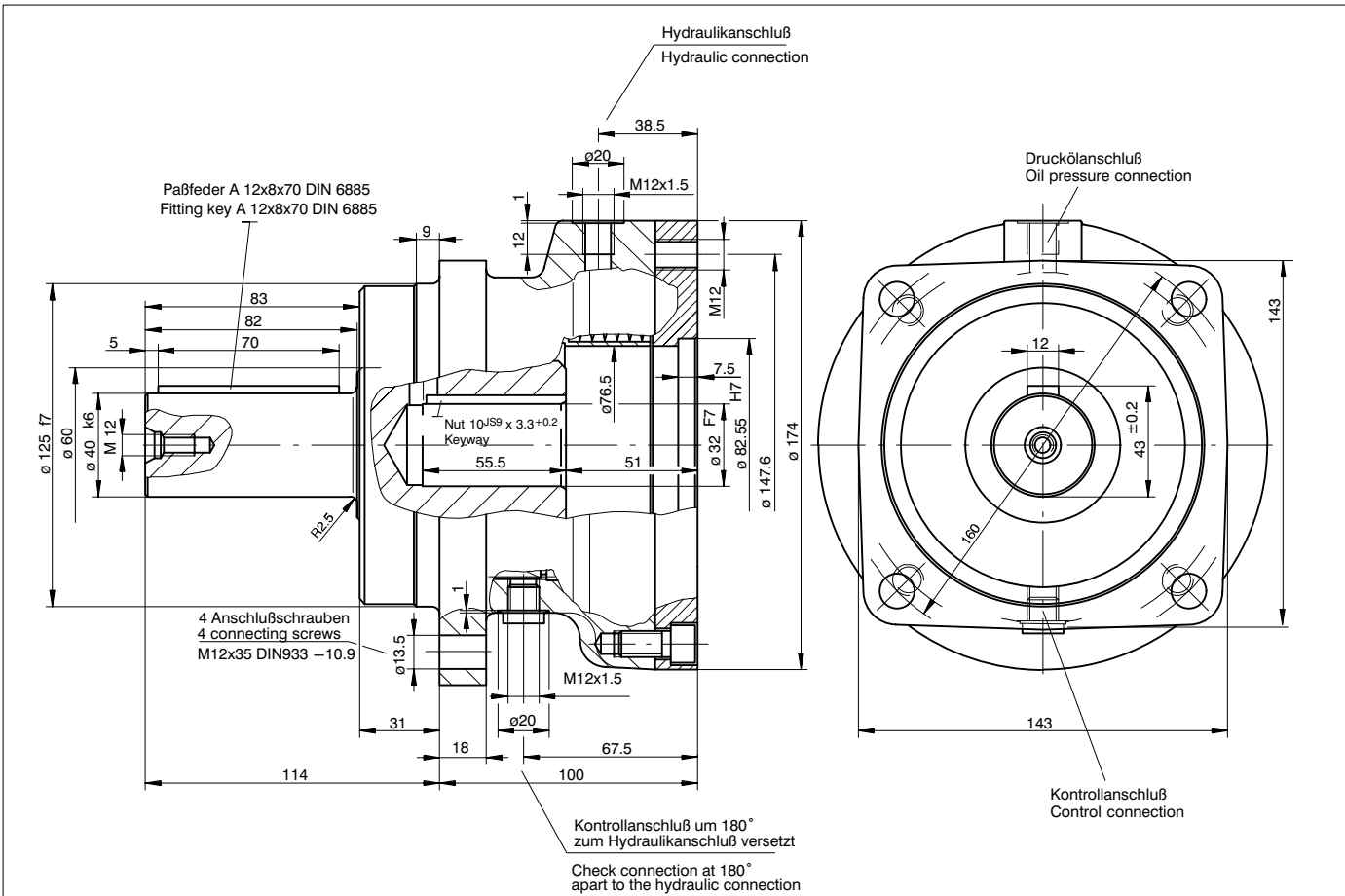

Radiale Wellenbelastung bei KMB 12 ZM

$F_R = f(l)$

Lebensdauer $L_{h10} = 1500h$

Radial shaft load with KMB 12 ZM

$F_R = f(l)$

Lifetime $L_{h10} = 1500h$

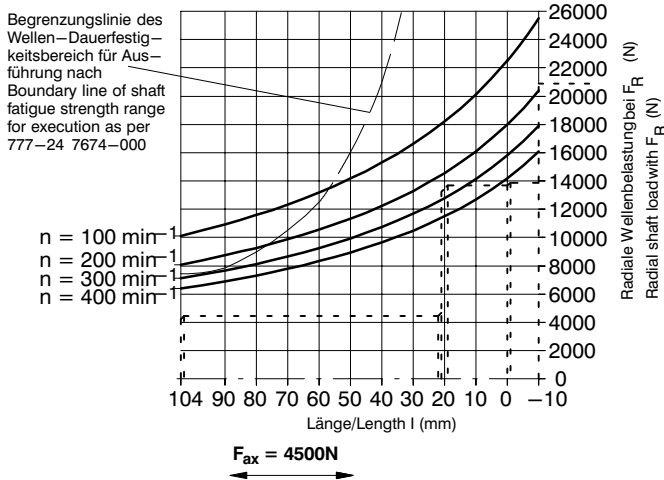

Sach–Nr.: 777–24–000			7659	7674
Bremsmomente :				
Trockenlauf statisch	MÜ	Nm	1250	2000
dynamisch	Ms	Nm	980	1570
Lüftüberdruck	p min.	bar	24	40
Lüftüberdruck	p max.	bar	320	320
Drehzahl	n max.	min ⁻¹	4000	4000
Hubvolumen Neuzustand		cm ³	11.0	11.0
Hubvolumen max. verschleiß		cm ³	26.0	26.0
Massenträg.–Moment J		kgm ²	0.00282	0.00282
Gewicht	m	kg	15.3	15.3

Bremsen mit anderen Bremsmomenten und Lüftüberdrücken bei gleichen Abmessungen lieferbar.

Part–No.: 777–24–000			7659	7674
Brake torques:				
Dry operation static	MÜ	Nm	1250	2000
dynamic	Ms	Nm	980	1570
Excess release press.	p min.	bar	24	40
Excess release press.	p max.	bar	320	320
Speed	n max.	min ⁻¹	4000	4000
Working volume New condition		cm ³	11.0	11.0
Working volume Max. wear		cm ³	26.0	26.0
Mass moment of inertia J		kgm ²	0.00282	0.00282
Weight	m	kg	15.3	15.3

Brakes with other brake torques and excess release pressures, but same dimensions on request.

DD 771.101

**Hydraulisch gelüftete Federdruck–Lamellenbremsen
in Kompaktbauform KMB 12 ZM**
**Hydraulically released spring–applied multi–disc brakes
in compact construction KMB 12 ZM**

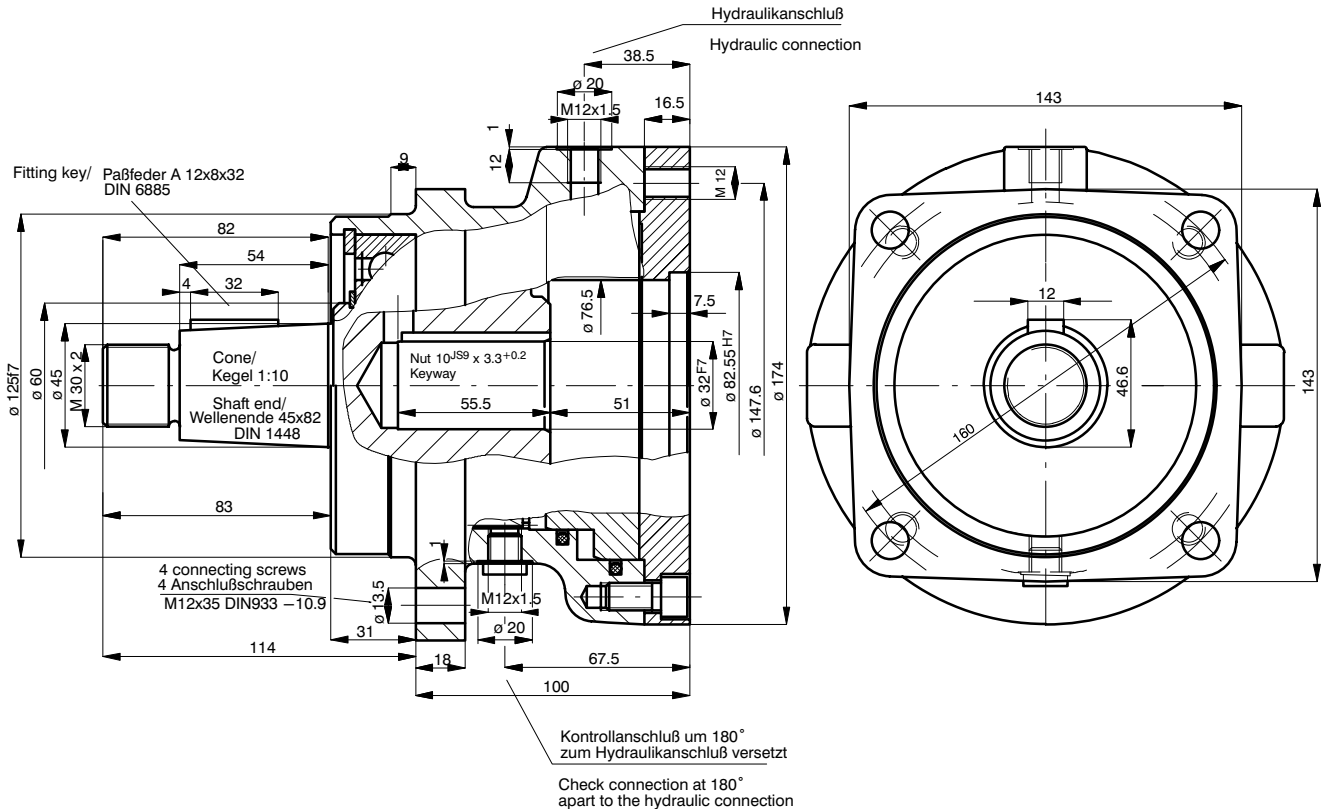

Radiale Wellenbelastung bei KMB 12 ZM

$F_R = f(l)$

Lebensdauer $L_{h10} = 1500h$

Radial shaft load with KMB 12 ZM

$F_R = f(l)$

Lifetime $L_{h10} = 1500h$

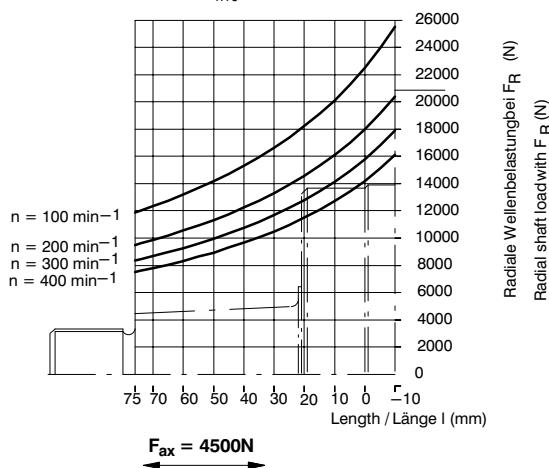

Sach–Nr.: 777–24–000			7663	7673
Bremsmomente :				
Trockenlauf statisch	MÜ	Nm	1250	2000
dynamisch	Ms	Nm	980	1570
Lüftüberdruck	p min.	bar	24	40
Lüftüberdruck	p max.	bar	320	320
Drehzahl	n max.	min ⁻¹	4000	4000
Hubvolumen	Neuzustand	cm ³	11.0	11.0
Hubvolumen	max. verschleiß	cm ³	26.0	26.0
Massenträg.–Moment	J	kgm ²	0.00282	0.00282
Gewicht	m	kg	15.3	15.3

Bremsen mit anderen Bremsmomenten und Lüftüberdrücken bei gleichen Abmessungen lieferbar.

Part–No.: 777–24–000			7663	7673
Brake torques:				
Dry operation static	MÜ	Nm	1250	2000
dynamic	Ms	Nm	980	1570
Excess release press.	p min.	bar	24	40
Excess release press.	p max.	bar	320	320
Speed	n max.	min ⁻¹	4000	4000
Working volume	New condition	cm ³	11.0	11.0
Working volume	Max. wear	cm ³	26.0	26.0
Mass moment of inertia	J	kgm ²	0.00282	0.00282
Weight	m	kg	15.3	15.3

Brakes with other brake torques and excess release pressures, but same dimensions on request.

DD 771.104

**Hydraulisch gelüftete Federdruck–Lamellenbremsen
in Kompaktbauform KMB 12 ZM**
**Hydraulically released spring–applied multi–disc brakes
in compact construction KMB 12 ZM**

Stromag

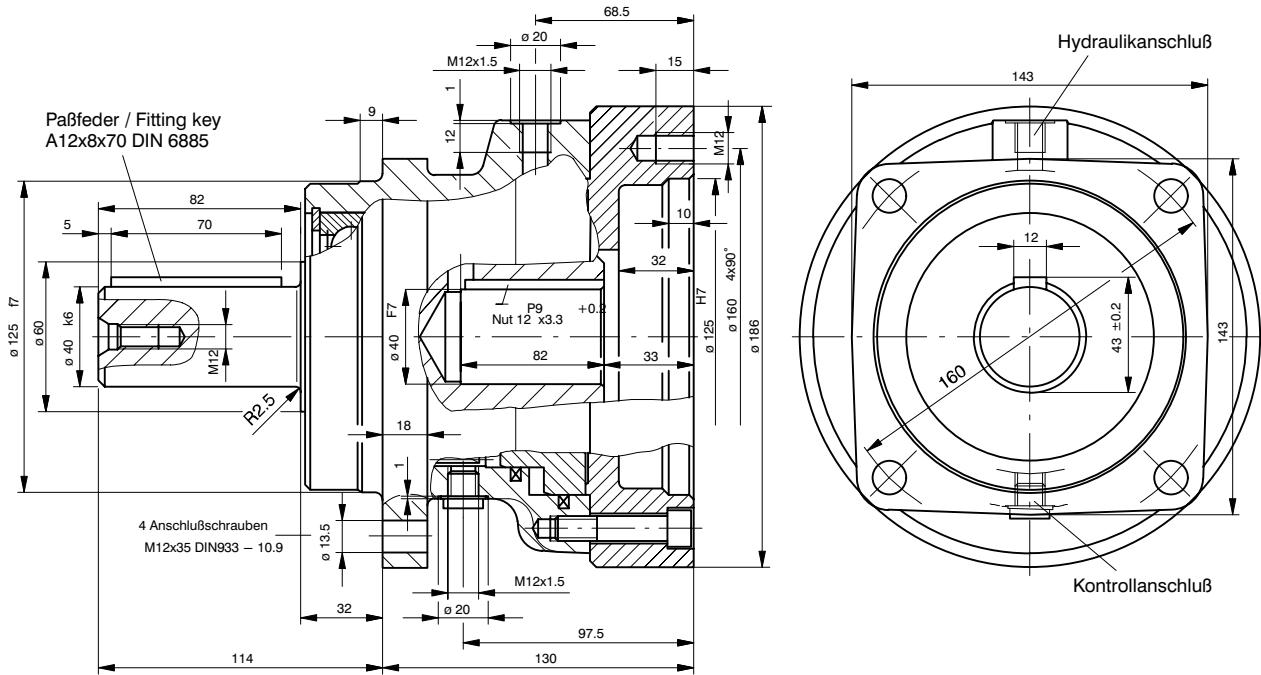

Radiale Wellenbelastung bei KMB 12 ZM

$F_R = f(l)$

Lebensdauer $L_{H10} = 1500h$

Radial shaft load with KMB 12 ZM

$F_R = f(l)$

Lifetime $L_{H10} = 1500h$

Begrenzungslinie des Wellen–Dauerfestigkeitsbereichs für Ausführung nach
Boundary line of shaft fatigue strength range for execution as per
777–24 7675–000

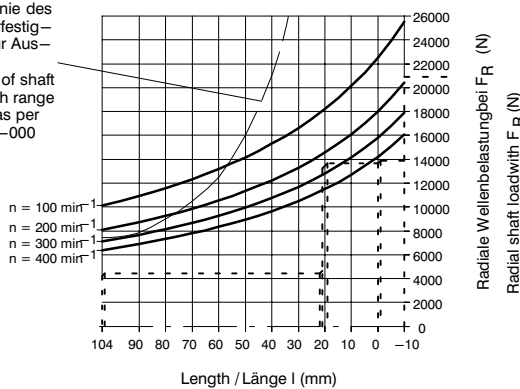

Sach–Nr.: 777–24–000			7647	7675
Bremsmomente :				
Trockenlauf statisch	MÜ	Nm	1250	2000
dynamisch	Ms	Nm	980	1570
Lüftüberdruck	p min.	bar	24	40
Lüftüberdruck	p max.	bar	320	320
Drehzahl	n max.	min ⁻¹	4000	4000
Hubvolumen Neuzustand		cm ³	11.0	11.0
Hubvolumen max. verschleiß		cm ³	26.0	26.0
Massenträg.–Moment J		kgm ²	0.00282	0.00282
Gewicht	m	kg	19.2	19.2

Bremsen mit anderen Bremsmomenten und Lüftüberdrücken bei gleichen Abmessungen lieferbar.

Part–No.: 777–24–000			7647	7675
Brake torques:				
Dry operation static	MÜ	Nm	1250	2000
dynamic	Ms	Nm	980	1570
Excess release press.	p min.	bar	24	40
Excess release press.	p max.	bar	320	320
Speed	n max.	min ⁻¹	4000	4000
Working volume New condition		cm ³	11.0	11.0
Working volume Max. wear		cm ³	26.0	26.0
Mass moment of inertia J		kgm ²	0.00282	0.00282
Weight	m	kg	19.2	19.2

Brakes with other brake torques and excess release pressures, but same dimensions on request.

DD 771.086

**Hydraulisch gelüftete Federdruck–Lamellenbremsen
in Kompaktbauform KMB 12 ZM**
**Hydraulically released spring–applied multi–disc brakes
in compact construction KMB 12 ZM**

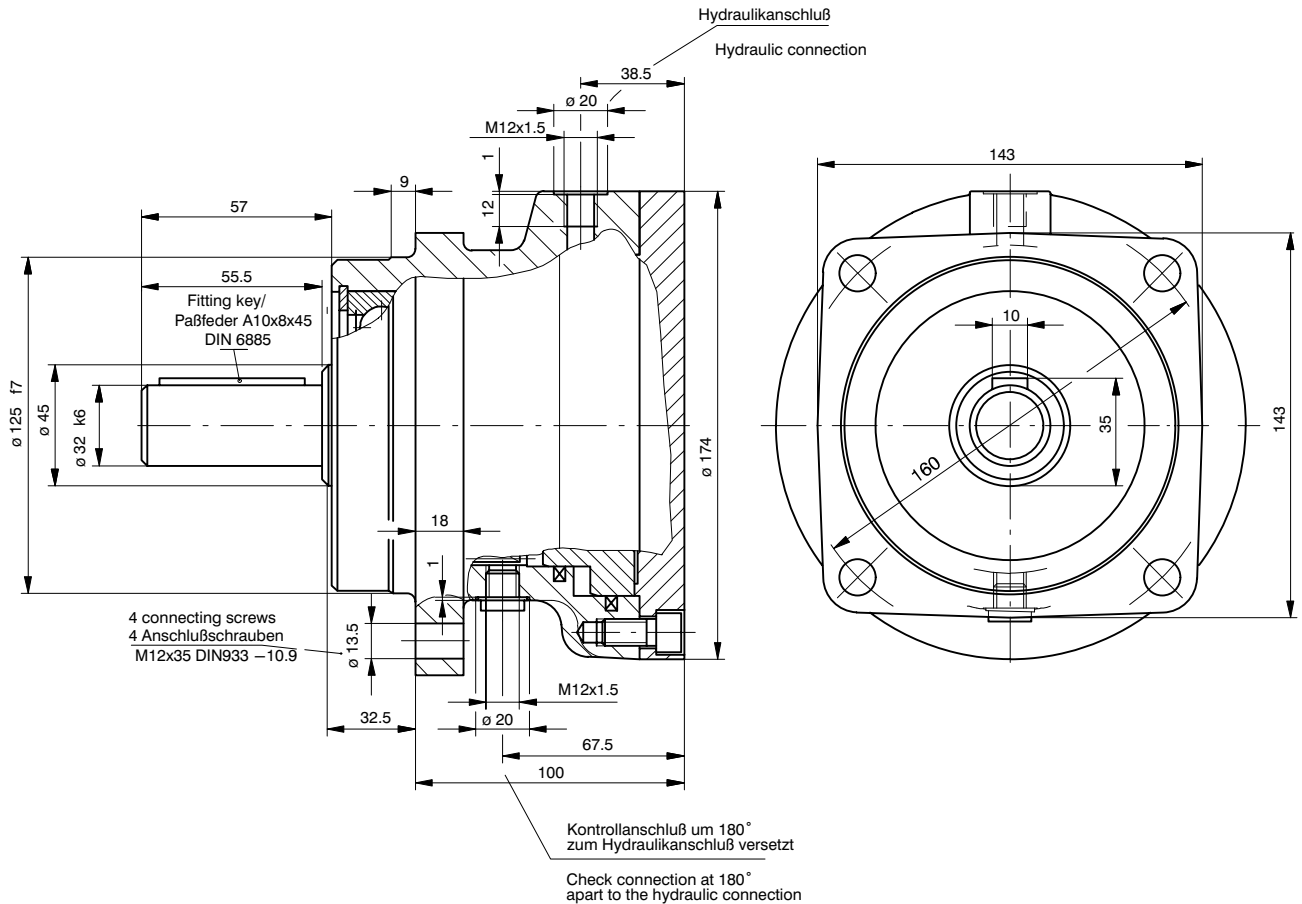

Sach-Nr.: 777-24-7651-000			
Bremsmomente :			
Trockenlauf statisch	MÜ	Nm	1250
dynamisch	Ms	Nm	980
Lüftüberdruck	p min.	bar	20
Lüftüberdruck	p max.	bar	320
Drehzahl	n max.	min ⁻¹	4000
Hubvolumen	Neuzustand	cm ³	11,0
Hubvolumen	max. verschleiß	cm ³	26,0
Massenträg.-Moment	J	kgm ²	0.00218
Gewicht	m	kg	15

Bremsen mit anderen Bremsmomenten und Lüftüberdrücken bei gleichen Abmessungen lieferbar.

Part-No.: 777-24-7651-000			
Brake torques:			
Dry operation static	MÜ	Nm	1250
dynamic	Ms	Nm	980
Excess release press.	p min.	bar	20
Excess release press.	p max.	bar	320
Speed	n max.	min ⁻¹	4000
Working volume	New condition	cm ³	11,0
Working volume	Max. wear	cm ³	26,0
Mass moment of inertia	J	kgm ²	0.00218
Weight	m	kg	15

Brakes with other brake torques and excess release pressures, but same dimensions on request.

DD 771.088

**Hydraulisch gelüftete Federdruck-Lamellenbremsen
in Kompaktbauform KMB 12 ZM**
**Hydraulically released spring-applied multi-disc brakes
in compact construction KMB 12 ZM**

Stromag

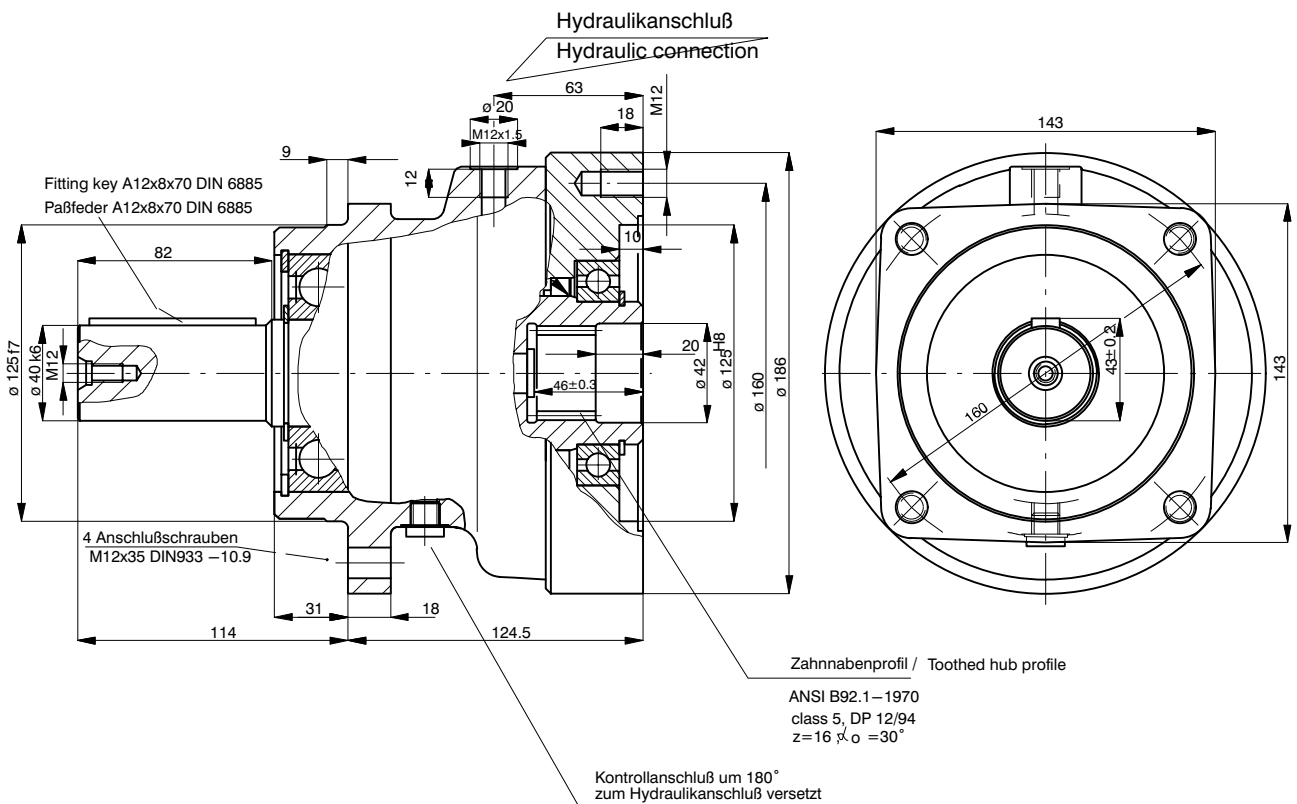

Check connection at 180°
apart to the hydraulic connection

Radiale Wellenbelastung bei KMB 12 ZM
 $F_R = f(l)$
Lagerlebensdauer $L_{h10} = 3000h$
Radial shaft load with KMB 12 ZM
 $F_R = f(l)$
Bearing lifetime $L_{h10} = 3000h$

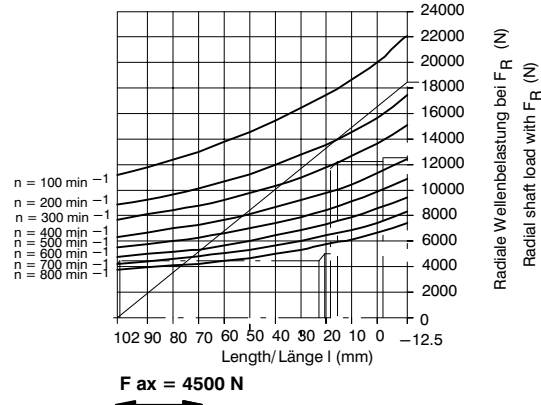

Sach-Nr.: 777-24-7660-000			
Bremsmomente :			
Trockenlauf statisch	MÜ	Nm	1250
dynamisch	Ms	Nm	980
Lüftüberdruck	p min.	bar	20
Lüftüberdruck	p max.	bar	320
Drehzahl	n max.	min ⁻¹	4000
Hubvolumen	Neuzustand	cm ³	11,0
Hubvolumen	max. verschleiß	cm ³	26,0
Massenträg.-Moment	J	kgm ²	0.00218
Gewicht	m	kg	15

Bremsen mit anderen Bremsmomenten und Lüftüberdrücken bei gleichen Abmessungen lieferbar.

Part-No.: 777-24-7660-000			
Brake torques:			
Dry operation static	MÜ	Nm	1250
dynamic	Ms	Nm	980
Excess release press.	p min.	bar	20
Excess release press.	p max.	bar	320
Speed	n max.	min ⁻¹	4000
Working volume	New condition	cm ³	11,0
Working volume	Max. wear	cm ³	26,0
Mass moment of inertia	J	kgm ²	0.00218
Weight	m	kg	15

Brakes with other brake torques and excess release pressures, but same dimensions on request.

DD 771.106

Offener Kreislauf Bild 1
Geschlossener Kreislauf Bild 2

Open circuit Fig. 1
Closed circuit Fig. 2

Das Hauptventil für den Hydromotor und das Nebenventil für die Bremse werden gleichzeitig geschaltet.

The main valve for the hydraulic motor and the auxiliary valve for the brake are switched simultaneously.

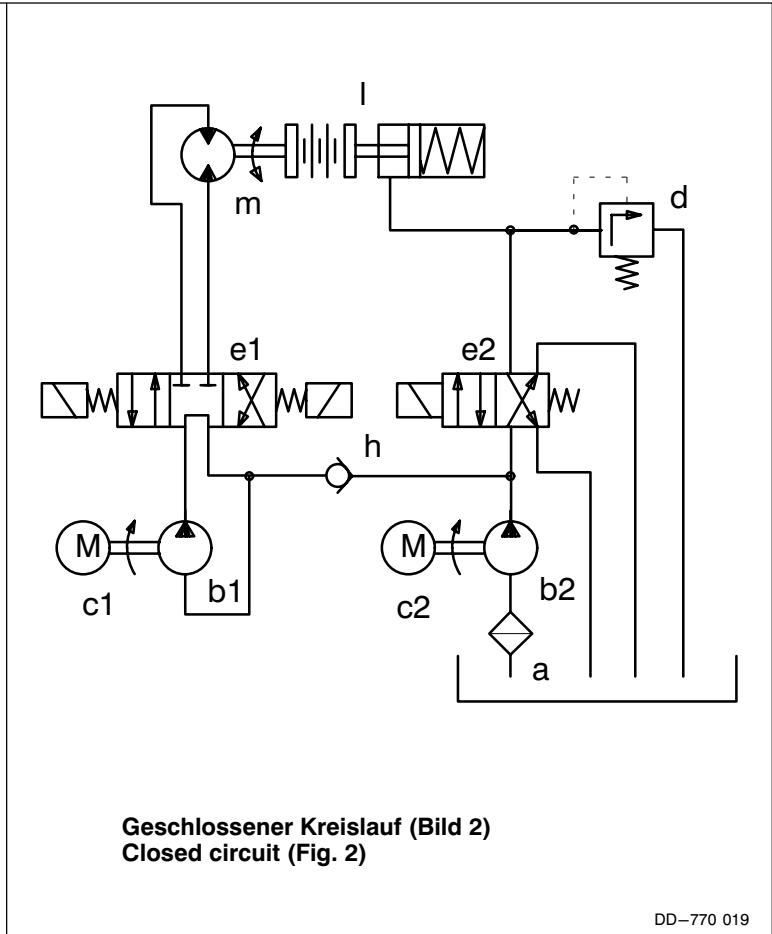
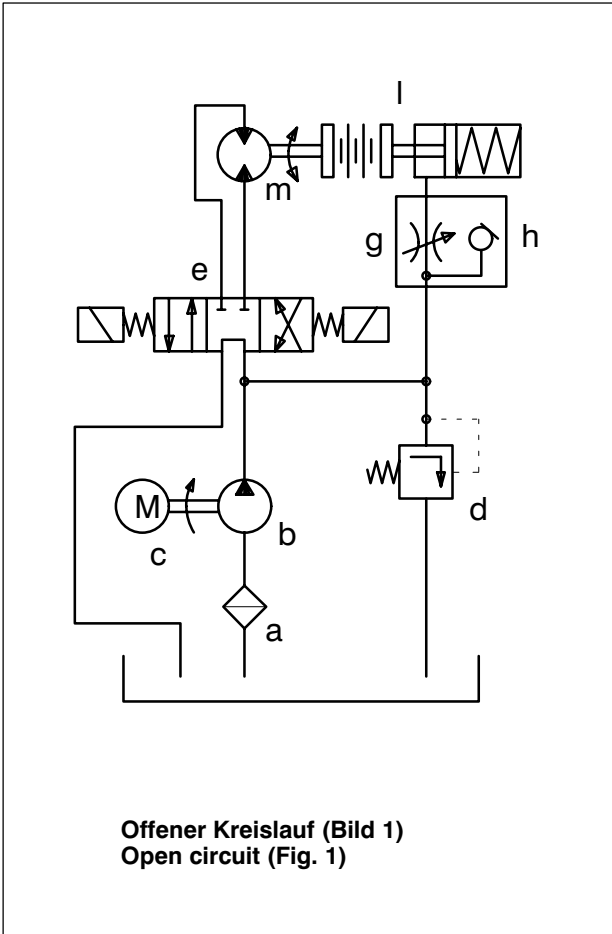

DD-770 019

- a = Ansaugfilter / suction filter
- b, b1 = Pumpe / pump
- b2 = Füllpumpe / filling pump
- c, c1, c2 = Elektromotor / electric motor
- d = Druckbegrenzungsventil / pressure relief valve
- e, e1, e2 = Mehrwegeventil / multiple way valve
- g = Drossel (zum Abbau der Druckstöße) / choke (to reduce the pressure shocks)
- h = Rückschlagventil / return valve
- l = Bremse / brake
- m = Hydromotor / hydraulic motor

Pneumatisch gelüftete Federdruck–Lamellenbremsen
Pneumatically released spring–applied multi–disc brakes

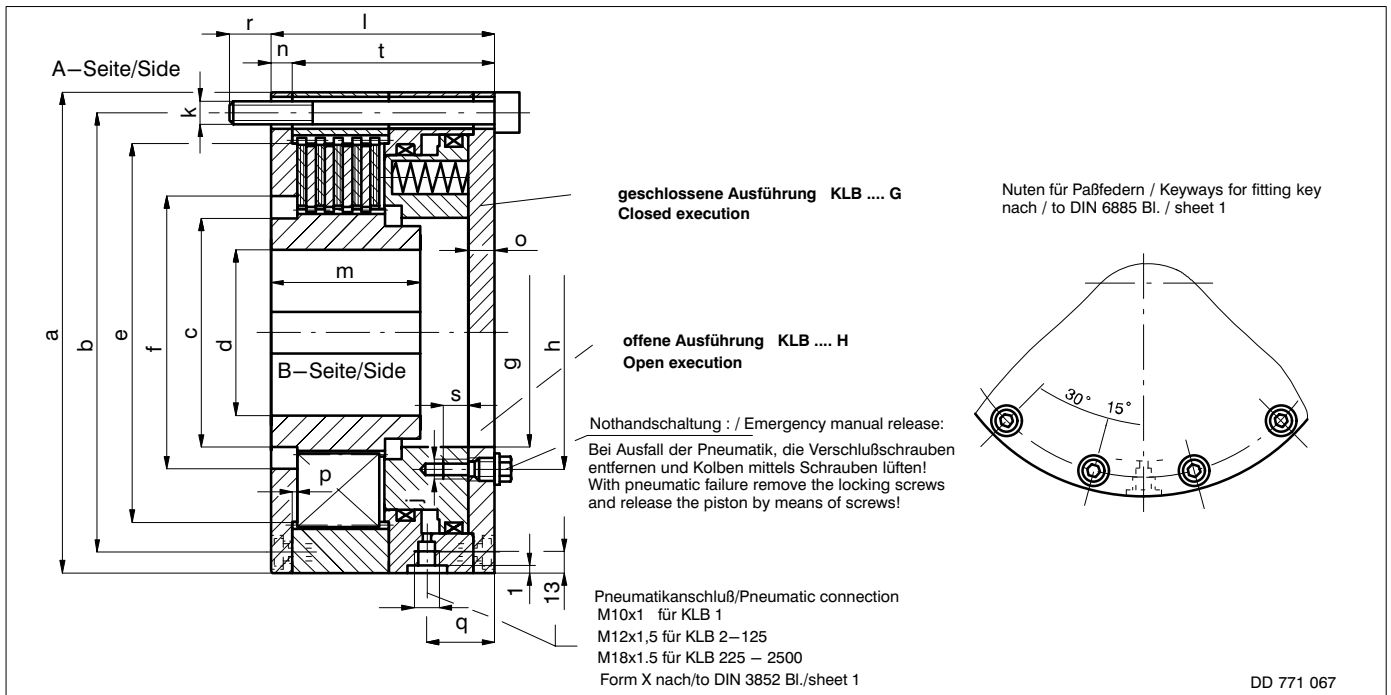

Bremsengröße/Brake size			KLB 1	KLB 2	KLB 5	KLB 12	KLB 32	KLB 50	KLB 80	KLB 125	KLB 225	KLB 550	KLB 800	KLB 1250	KLB 2500
Bremsmoment * (Trockenlauf) Brake torques* (Dry operation)	Mü	Nm	30	58	90	145	230	370	635	1050	1750	2900	4200	6500	13000
	Ms	Nm	25	50	77	125	200	320	550	900	1500	2450	3300	5000	10500
Lüftüberdruck Exec. rel. pres.	min	bar	5	5	5	5	5	5	5	5	5	5	5	5	5
Lüftüberdruck Exec. rel. pres. Max. Drehzahl/speed Hubvolumen/Working vol.: Neuzustand/New cond. Max. Verschleiß/wear Massenträgheitsmoment J Mass moment of inertia J (B–Seite/Side) Gewicht/Weight	max	bar	10	10	10	10	10	10	10	10	10	10	10	10	10
		min ⁻¹	5200	5000	5000	3500	3000	2700	2500	2000	1500	1200	1000	900	600
		cm ³	1,3	2	4,8	6	8	13	20	27	31	85	120	180	300
		cm ³	5,0	4,5	8,5	15	21	32	43	73	84	200	245	435	700
		kgm ²	0,00017	0,00037	0,00037	0,00112	0,0045	0,0075	0,01875	0,05675	0,1225	0,255	0,672	1,226	4,070
Durchmesser mm Diameters mm	a f7		105	120	130	155	180	205	245	290	345	400	480	555	710
	b		90	100	110	135	160	185	220	265	315	370	440	510	665
	c		50	51	51	70	84	104	118	142	176	210	235	290	375
	d vorgeb./pilot b.		15	15	15	20	20	30	40	60	70	70	80	90	100
	d H7 max.		30	30	35	45	55	65	90	110	140	150	190	210	300
	e H8		72,2	81	81	112	126	144	182	228	279	330	392	440	584
	f		57	56	56	82	95	112	130	152	190	235	285	315	435
	g H7		44	45	50	65	85	95	120	140	165	185	240	250	395
	h		59	62	68	86	109	109	160	159	220	227	265	295	434
	j		2x M6	2x M6	2x M6	2x M8	2x M8	2x M8	2x M10	2x M10	2x M12	3x M12	3x M16	3x M16	3x M24
	k		12x M6	12x M8	12x M8	12x M8	12x M10	12x M10	12x M12	12x M14	12x M16	12x M16	12x M20	12x M24	12x M24
Längen mm Lengths mm	l		66	80	80	90	95	100	110	135	145	165	195	225	255
	m		38	50	50	52	55	60	68	90	95	105	110	125	160
	n		6	8	8	8	9	9	11	13	15	17	22	22	25
	o		8	10	10	10	11	11	14	16	18	20	25	30	30
	p		2	2	2	2	2	2	3	3	3	3	3	3	3
	q		22	27	27	30,5	33	33	36,5	41	44,5	58	62	75	88
	r		14	10	10	20	15	20	20	25	25	25	25	35	41
	s		8	10	10	12	12	16	16	20	20	25	25	35	35
	t		61	72	72	82	86	91	99	122	130	148	173	203	230

* Bremsen mit anderen Bremsmomenten und Lüftüberdrücken bei gleichen Abmessungen lieferbar.
 Maß– bzw. Konstruktionsänderungen vorbehalten.

* Brakes with other brake torques and excess release pressure but same dimensions available.
 Subject to dimensional or constructional modifications.

Außenlamellen mit Sinterbronze-Reibbelag für Naßlauf

Outer discs with friction lining of sintered bronze for wet operation

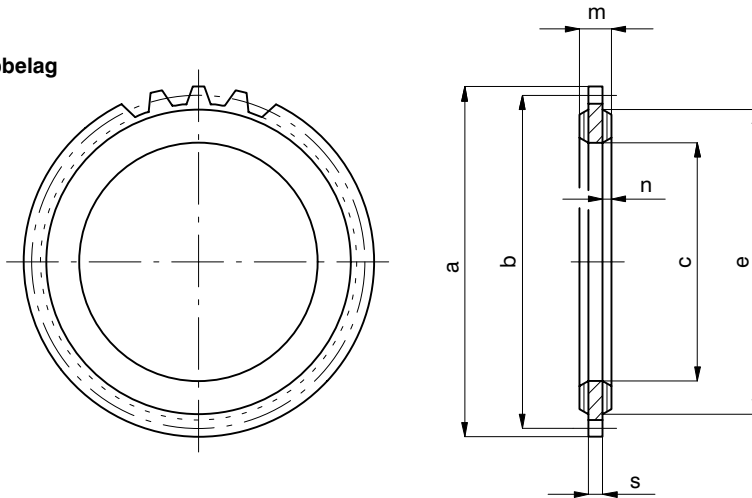

DD 708.032

Lamellen-Sachnr. Disc Part-No.	Gewicht / Weight kg	Zähnezahl x Modul No. of Teeth x Module	Eingriffswinkel Gearing Angle α°	Profilversch. Profile Offset x · m	a (mm)	b (mm)	c (mm)	e (mm)	s (mm)	m (mm)	n (mm)
737-14 8507-000 *	0,030	41 x 2	30°	+0,4	84,6	82	56	79	1,0	1,55	0,275
737-24 8502-000 *	0,034	54 x 2	30°	-0,1	109,6	108	82	104	0,8	1,6	0,40
737-30 8507-000 *	0,100	32 x 4	30°	+0,8	133,2	128	91	121	1,5	2,4	0,45
737-30 8506-000 *	0,065	32 x 4	30°	+0,8	133,2	128	96	124	1,0	1,85	0,425
737-28 8500-000	0,078	54 x 2,5	30°	+1,125	139,5	135	102	132	1,3	1,9	0,30
737-33 8506-000 *	0,140	36 x 4	30°	+1,8	151,2	144	102	139	1,5	2,4	0,45
737-33 8503-000 *	0,073	36 x 4	30°	+1,8	151,2	144	112	142	1,0	1,85	0,425
737-33 8500-000	0,100	77 x 2	20°	0	156	154	112	146	1,3	1,85	0,275
737-36 8503-000 *	0,145	75 x 2,5	20°	0	190,5	187,5	132	180	1,0	1,85	0,425
737-36 8504-000 *	0,220	75 x 2,5	20°	0	190,5	187,5	132	178,5	1,5	2,5	0,50
737-45 8506-000	0,260	40 x 5	30°	+0,75	206	200	162	193	2,3	3,5	0,60
737-48 8505-000	0,370	44 x 5	30°	+2,25	229	220	175	213	2,5	3,7	0,60
737-42 8501-000 *	0,464	58 x 4	30°	-0,2	235,2	232	153	225	2,0	3,1	0,55
737-42 8500-000	0,430	80 x 3	20°	0	244	240	170	228	1,8	3,0	0,60
737-54 8506-000	0,500	51 x 5	30°	-1,75	256	255	198	243	2,5	4,0	0,75
737-57 8501-000	0,690	57 x 5	30°	-1,75	286	285	223	273	3,0	4,5	0,75
737-45 8503-000 *	0,770	95 x 3	20°	0	289	285	190	272	2,0	3,5	0,75
737-58 8504-000	1,050	51 x 6	30°	+1,2	313,8	306	223	298	3,0	4,5	0,75
737-58 8501-000	0,770	51 x 6	30°	+1,2	313,8	306	248	298	3,0	4,5	0,75
737-48 8504-000 *	1,230	112 x 3	20°	0	340	336	235	320	2,5	4,5	1,00
737-60 8505-000	1,750	60 x 6	30°	-1,8	361,8	360	248	346	3,5	5,0	0,75
737-60 8504-000	1,220	60 x 6	30°	-1,8	361,8	360	285	346	3,5	5,0	0,75
737-63 8501-000	2,140	48 x 8	30°	+3,6	398,4	384	285	378	4,0	5,5	0,75
737-53 8500-000 *	2,000	100 x 4	20°	0	404	400	285	378	3,0	5,5	1,25
737-51 8500-000	2,550	105 x 4	20°	0	425	420	275	395	3,5	5,5	1,00
737-66 8502-000	3,250	54 x 8	30°	+3,6	446,4	432	315	426	4,5	6,5	1,00
737-66 8501-000	2,300	54 x 8	30°	+3,6	446,4	432	355	426	4,5	6,5	1,00
737-55 8500-000 *	3,870	88 x 5	30°	+2,25	449	440	315	428	4,5	7,0	1,25
737-68 8503-000	4,100	60 x 8	30°	+1,6	490,4	480	355	470	5,0	7,0	1,00
737-68 8501-000	2,950	60 x 8	30°	+1,6	490,4	480	390	470	5,0	7,0	1,00
737-54 8500-000	3,800	123 x 4	20°	0	497	492	352	475	4,5	7,5	1,50
737-69 8501-000	5,400	66 x 8	30°	+3,6	542,4	528	390	522	5,5	7,5	1,00
737-60 8502-000 *	6,100	148 x 4	20°	0	597	592	435	570	5,0	7,5	1,25
737-72 8501-000	7,500	76 x 8	30°	-0,4	614,4	608	442	580	6,0	8,0	1,00
737-75 8501-000	9,300	95 x 8	30°	+1,6	770,4	760	600	735	5,5	8,0	1,25

* Reibbelag auch für Trockenlauf geeignet! Eingriffswinkel 20° = Bezugsprofil DIN 867; Eingriffswinkel 30° = Bezugsprofil DIN 5480
 Andere Abmessungen auf Anfrage. Maßweiten der Gegenverzahnung auf Anfrage. Maß- bzw. Konstruktionsänderungen vorbehalten

* Friction lining also suitable for dry operation. Pressure angle 20° = basic profile DIN 867; Pressure angle 30° = basic profile DIN 5480. Other dimensions on request; Dimensions of the opposing teeth or keyways on request.
 Subject to dimensional or constructional modifications.

Außenlamellen aus Stahl; gehärtet
Outer discs of steel, hardened

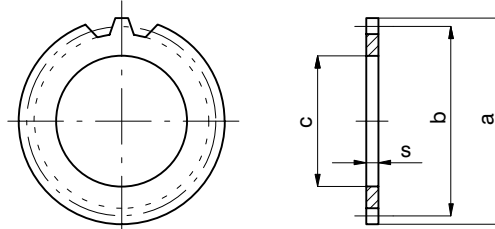

DD 708.002

Lamellen—Sachnummer Disc Part—No.	Gewicht Weight kg	Zähnezahl x Modul No. of Teeth x Mo- dule	Eingriffswinkel Gearing Angle α°	Profiltersch Profile Offset x · m	a (mm)	b (mm)	c (mm)	s (mm)	Sinushöhe Sine Hight (mm)
737—14 7751—000	0,015	37 x 2	30°	0	75,8	74	57	1,1	—
737—18 7751—000	0,022	42 x 2	30°	0	85,8	84	61	1,1	—
737—24 7760—000	0,024	48 x 2	30°	+0,9	99,6	96	77	1,1	—
737—24 7757—000	0,030	51 x 2	30°	0	103,8	102	77	1,1	—
737—33 7750—000	0,120	77 x 2	20°	0	156	154	112	2,0	—
737—36 7750—000	0,21	75 x 2,5	20°	0	190,5	187,5	132	2,0	—
737—42 7750—000	0,50	80 x 3	20°	0	244	240	170	3,0	—
737—45 7750—000	0,80	95 x 3	20°	0	289	285	190	3,0	—
737—48 7750—000	1,35	112 x 3	20°	0	340	336	235	4,0	—
737—51 7750—000	2,40	105 x 4	20°	0	425	420	275	4,0	—
737—54 7750—000	3,60	123 x 4	20°	0	497	492	352	5,0	—
737—60 7750—000	4,75	148 x 4	20°	0	597	592	435	5,0	—

**Nocken—Außenlamellen aus Stahl, gehärtet
und mit Sinter—Reibbelag**
Cam outer discs of steel, hardened and
with sintered friction lining

Stromag

Nocken—Außenlamellen aus Stahl; gehärtet
Cam outer discs of steel, hardened

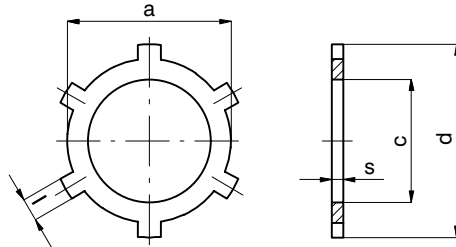

DD 708.001

Lamellen—Sachnummer Disc Part—No.	Gewicht Weight kg	Anzahl der Nocken No. of Cam	a (mm)	c (mm)	d (mm)	l (mm)	s (mm)	Sinushöhe Sine Hight (mm)
737—14 7750—000	0,01	3	53	39	61	9,8	1,5	—
737—18 7750—000	0,02	3	72	55	81	11,8	1,5	—
737—21 7750—000	0,02	3	82	66	92	11,8	1,5	—
737—24 7750—000	0,04	6	103	81,5	114	13,8	1,5	—
737—26 7750—000	0,05	6	111	81,5	123	19,8	1,5	—
737—27 7750—000	0,10	6	129,8	94	140	13,8	2,0	—
737—33 7762—000	0,10	6	134,8	97	147	11,9	1,7	0,18

Nocken—Außenlamellen mit Sinter—Reibbelag für Naßlauf
Cam outer discs with sintered friction lining for wet operation

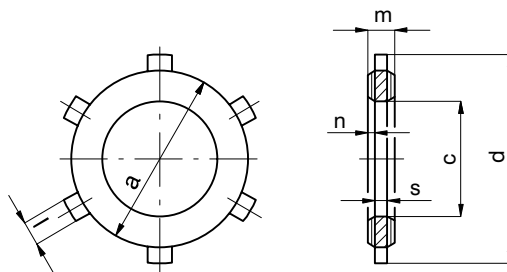

DD 708.031

Lamellen—Sachnummer Disc Part—No.	Gewicht Weight kg	Anzahl der Nocken No. of Cam	a (mm)	c (mm)	d (mm)	l (mm)	s (mm)	m (mm)	n (mm)
737—14 8500—000	0,01	3	53	39	61	9,8	1,0	1,55	0,275
737—18 8500—000	0,02	3	72	55	81	11,8	1,0	1,55	0,275
737—14 8508—000*	0,03	3	79,8	54	88	12,0	1,0	1,5	0,25
737—21 8500—000	0,02	3	82	66	92	11,8	1,0	1,55	0,275
737—24 8500—000	0,04	6	103	81,5	114	13,8	1,0	1,55	0,275
737—26 8501—000*	0,06	6	111	81,5	123	19,8	1,0	1,55	0,275
737—24 8504—000*	0,10	6	111,5	72	122	19,0	1,5	2,4	0,45
737—27 8500—000*	0,08	6	129,8	94	140	13,8	1,3	1,85	0,275

* Reibbelag auch für Trockenlauf geeignet! Eingriffswinkel 20° = Bezugsprofil
DIN 867; Eingriffswinkel 30° = Bezugsprofil DIN 5480
Andere Abmessungen auf Anfrage. Maßweiten der Gegenverzahnung auf An-
frage. Maß— bzw. Konstruktionsänderungen vorbehalten

* Friction lining also suitable for dry operation. Pressure angle 20° = basic profile
DIN 867; Pressure angle 30° = basic profile DIN 5480. Other dimensions on re-
quest; Dimensions of the opposing teeth or keyways on request.
Subject to dimensional or constructional modifications.

Innenlamellen Stahl, gehärtet
Inner discs of steel, hardened

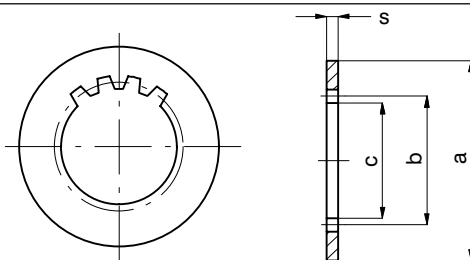

DD 708.004

Lamellen-Sachnummer Disc Part-No.	Gewicht Weight (kg)	Zähnezahl x Modul No. of Teeth x Module	Eingriffswinkel Gearing Angle α°	Profilversch. Profile Offset x · m	a (mm)	b (mm)	c (mm)	S (mm)	Sinushöhe Sine Height (mm)
737-14 6254-000	0,030	35 x 1,5	30°	-0,425	79	52,5	52	1,5	-
737-30 6251-000	0,068	26 x 3	30°	-0,35	123	78	76	1,5	-
737-24 6254-000	0,038	52 x 1,5	30°	-0,175	102	78	77	1,5	-
737-24 6253-000	0,038	52 x 1,5	30°	-0,175	102	78	77	1,5	0,2
737-26 6251-000	0,053	52 x 1,5	30°	-0,175	110	78	77	1,5	0,2
737-27 6258-000	0,086	45 x 2	30°	-0,4	124	90	89	2,0	-
737-27 6259-000	0,080	45 x 2	30°	-0,4	124	90	89	1,8	0,2
737-33 6260-000	0,170	38 x 2,5	20°	0	141	95	90	2,4	-
737-33 6250-000	0,150	48 x 2	20°	0	148,5	96	95,5	2,0	-
737-33 6280-000	0,150	48 x 2	20°	0	148,5	96	95,5	2,0	0,25
737-28 6252-000	0,092	48 x 2	30°	-0,9	132	96	96	1,95	0,2
737-33 6254-000	0,105	54 x 2	30°	+0,1	142	108	106	2,0	-
737-33 6259-000	0,123	54 x 2	30°	+0,1	148,5	108	106	2,0	0,25
737-36 6250-000	0,250	44 x 2,5	20°	0	180	110	109	2,0	-
737-36 6258-000	0,222	31 x 4	30°	-0,8	180	124	122	2,2	0,2
737-36 6257-000	0,200	31 x 4	30°	-0,8	180	124	122	2,0	-
737-42 6257-000	0,475	48 x 3	30°	-1,35	225	144	144	2,7	-
737-42 6250-000	0,560	58 x 2,5	20°	0	230	145	144	3,0	-
737-42 6260-000	0,560	58 x 2,5	20°	0	230	145	144	3,0	0,4
737-45 6260-000	0,220	51 x 3	30°	-1,35	194	153	153	2,5	0,3
737-42 6255-000	0,465	32 x 5	30°	-2,25	230	160	160	3,0	0,4
737-45 6250-000	0,880	54 x 3	20°	0	275	162	160	3,0	-
737-48 6257-000	0,333	56 x 3	30°	-0,35	215	168	166	3,0	0,35
737-45 6256-000	0,790	36 x 5	30°	-2,25	275	180	180	3,0	-
737-45 6255-000	0,749	36 x 5	30°	-2,25	275	180	180	3,0	0,4
737-54 6256-000	0,430	48 x 4	30°	+0,2	245	192	188	3,0	0,35
737-48 6250-000	1,580	66 x 3	20°	0	326	198	194	4,0	-
737-57 6253-000	0,536	54 x 4	30°	+0,2	275	216	212	3,0	0,45
737-58 6253-000	0,930	54 x 4	30°	+0,2	300	216	212	3,5	0,4
737-48 6256-000	0,940	46 x 5	30°	+0,75	326	230	224	3,0	-
737-51 6250-000	2,450	60 x 4	20°	0	400	240	235	4,0	-
737-58 6251-000	0,700	60 x 4	30°	-0,3	300	240	237	3,5	0,4
737-60 6257-000	1,540	60 x 4	30°	-0,3	348	240	237	4,0	0,45
737-57 6252-000	2,150	54 x 5	30°	+1,25	400	270	263	4,0	0,45
737-53 6250-000	1,700	68 x 4	20°	0	380	272	268	4,0	-
737-60 6255-000	1,120	54 x 5	30°	-2,25	348	270	270	4,0	0,45
737-63 6251-000	1,900	54 x 5	30°	-2,25	380	270	270	4,5	0,5
737-55 6250-000	2,500	60 x 5	30°	-2,25	430	300	300	4,5	-
737-66 6252-000	2,750	60 x 5	30°	-3,0	428	300	301,5	5,0	0,55
737-54 6250-000	4,070	78 x 4	20°	0	480	312	307	5,0	-
737-60 6252-000	3,370	69 x 5	30°	+0,25	480	345	340	5,0	0,3
737-66 6251-000	1,980	69 x 5	30°	-0,25	428	345	341	5,0	0,55
737-68 6252-000	3,500	69 x 5	30°	-0,25	472	345	341	5,5	0,6
737-68 6251-000	2,650	75 x 5	30°	-2,25	472	375	375	5,5	0,6
737-60 6250-000	5,170	98 x 4	20°	0	576	392	387	5,0	-

Eingriffswinkel 20° = Bezugsprofil DIN 867; Eingriffswinkel 30° = Bezugsprofil DIN 5480; Andere Abmessungen auf Anfrage; Maßweiten der Gegenverzahnung auf Anfrage; Maß- bzw. Konstruktionsänderungen vorbehalten

Pressure angle 20° = basic profile DIN 867; Pressure angle 30° = basic profile DIN 5480; Other dimensions on request; Dimensions of the opposing teeth or keyways on request; Subject to dimensional or constructional modifications.

**Nocken-Innenlamellen aus Stahl, gehärtet
und Innenlamellen mit Sinter-Reibbelag**
Cam inner discs of steel, hardened and
inner discs with sintered friction lining

Stromag

Nocken-Innenlamellen aus Stahl; gehärtet
Cam inner discs of steel, hardened

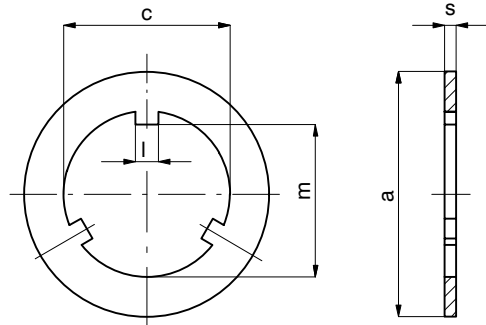

DD 708.003

Lamellen-Sachnummer Disc Part-No.	Gewicht Weight kg	Anzahl der Nocken No. of Cam	a (mm)	c (mm)	l (mm)	m (mm)	s (mm)	Sinushöhe Sine Height (mm)
737-14 6250-000	0,015	3	52,8	32	7,8	28	1,5	-
737-18 6250-000	0,029	3	71,4	46,3	9,8	42,3	1,5	-
737-21 6250-000	0,038	3	81,5	57,3	9,8	53	1,5	-
737-21 6270-000	0,069	3	102,8	57,3	9,8	53	1,5	-
737-26 6255-000	0,068	3	110	70,2	9,75	65,2	1,5	-
737-24 6250-000	0,051	3	102,8	70,5	11,8	65,5	1,5	-
737-26 6250-000	0,067	3	109,8	70,5	11,8	65,5	1,5	-
737-26 6260-000	0,067	3	109,8	70,5	11,8	65,5	1,5	0,2
737-27 6250-000	0,119	3	127,8	80,2	13,8	73,6	2,0	-

Innenlamellen mit Sinter-Reibbelag für Naß- und Trockenlauf
Inner discs with sintered friction lining for wet and dry operation

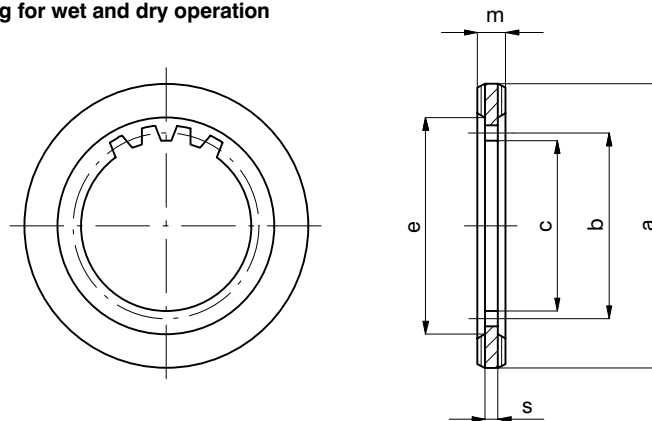

DD 708.030

Lamellen-Sachnummer Disc Part-No.	Gewicht Weight kg	Zähnezahl x Modul No. of Teeth x Module	Eingriffswinkel Gearing Angle α°	Profilversch. Profile Offset x · m	a (mm)	b (mm)	c (mm)	e (mm)	s (mm)	m (mm)
737-14 7001-000	0,021	27 x 2	30°	-0,1	71	54	52,4	57	1,1	1,8
737-18 7001-000	0,030	29 x 2	30°	-0,1	81	58	56,4	61	1,1	1,8
737-24 7006-000	0,043	37 x 2	30°	-0,1	94	74	72,4	77	1,5	2,3
737-24 7002-000	0,052	37 x 2	30°	-0,1	99	74	72,4	77	1,5	2,1

Eingriffswinkel 30° = Bezugsprofil DIN 5480; Andere Abmessungen auf Anfrage;
Meßweiten der Gegenverzahnung auf Anfrage;
Maß- bzw. Konstruktionsänderungen vorbehalten.

Pressure angle 30° = basic profile DIN 5480; Other dimensions on request; Di-
mensions of the opposing teeth or keyways on request; Subject to dimensional
or constructional modifications.

Tochtergesellschaften

Stromag Dessau GmbH

Dipl.-Ing. Dirk Fahlbusch
Dessauer Straße 10, 06844 Dessau
Tel.: +49 340 2190-0
Fax: +49 340 2190-221
vertrieb.dessau@stromag.com

Stromag France (Deutschland) GmbH

Dipl.-Ing. Martin Platt
Mülheimer Straße 12
40878 Ratingen
Tel.: +49 2102 846528
Fax: +49 2102 847652
info.ratingen@stromag.com

Niederlassungen Nord

Ing. Karsten Hinte

Am Barloh 9, 31535 Neustadt
Tel.: +49 5032 8017784
Fax: +49 5032 8017785
Mobil: +49 172 5768863
k.hinte@stromag.com

Dipl.-Wirtsch.-Ing. Bernd Kortmann

Hansastraße 120, 59425 Unna
Tel.: +49 2303 102-394
Fax: +49 2303 102-255
Mobil: +49 172 2313056
b.kortmann@stromag.com

Dipl.-Ing. Eberhard Stubbe

Weidenweg 7, 18211 Bargeshagen
Tel.: +49 38203 22123
Fax: +49 38203 22139
Mobil: +49 172 6331676
e.stubbe@stromag.com

Niederlassungen Mitte

Ing. Friedhelm Becker

Hansastraße 120, 59425 Unna
Tel.: +49 2303 102-387
Fax: +49 2303 102-255
Mobil: +49 173 5444413
f.becker@stromag.com

Dipl.-Ing. Ralf Beilke

Hansastraße 120, 59425 Unna
Tel.: +49 2303 102-435
Fax: +49 2303 102-255
Mobil: +49 172 2313057
r.beilke@stromag.com

Dipl.-Ing. Jens Leuteritz

Heinrich-Mann-Straße 28
01156 Dresden
Tel.: +49 351 4537284
Fax: +49 2303 102-6019
Mobil: +49 172 2313055
j.leuteritz@stromag.com

Niederlassungen Süd

Dipl.-Ing. Alexander Ennulat

Grabenstetterstr. 28
72587 Römerstein-Strohweiler
Tel.: +49 7382 936460
Fax: +49 2303 102-6009
Mobil: +49 172 5354056
a.ennulat@stromag.com

Dipl.-Ing. Uwe Aheimer

Eulenhof 14, 74219 Möckmühl
Tel.: +49 6298 929071
Fax: +49 6298 929072
Mobil: +49 173 2684179
u.ahaimer@stromag.com

Ing. Hans-Uwe Gesner

Pfisterstraße 4
93189 Reichenbach
Tel.: +49 9464 911520
Fax: +49 2303 1026018
Mobil: +49 173 7101605
u.gesner@stromag.com

Europa

Belgien

Stromag Benelux NV

Wolfsakker 8, 9160 Lokeren
Tel.: +32 9 3268130
Fax: +32 9 3268132
infobelgien@stromag.com

Frankreich

Stromag France SAS

Vertrieb:
20, Allée des Erables - Paris Nord II
95911 Roissy CDG Cédex
Tel.: +33 149 903220
Fax: +33 149 890638
sales@stromagfrance.com
Produktion:
Avenue de l'Europe
18150 La Guerche / L'Aubois
Tel.: +33 248 807272
Fax: +33 248 740524

Stromag SAS

ZI Rue Denis Papin
57204 Sarreguemines Cédex
Tel.: +33 387 952543
Fax: +33 387 954543
sarreguemines@stromag.com
Zusätzlich Repräsentant in:
Algerien, Marokko, Tunesien

Großbritannien

Stromag Ltd.

29, Wellingborough Rd.
Rushden Northants NN10 9YE
Tel.: +44 1933 350407
Fax: +44 1933 358692
stromaguk@stromag.com
Zusätzlich Repräsentant in:
Australien, Bangladesh, China, Indien,
Irland, Hong Kong, Singapur

Italien

Stromag Italia S.p.A.

Via Carducci 133
20093 Cologno Monzese (Mi)
Tel.: +39 02 2540341
Fax: +39 02 2532465
info@stromag.it

Österreich

Stromag Antriebstechnik GmbH

Triester Strasse 14, 2351 Wr. Neudorf
Tel.: +43 2236 23704
Fax: +43 2236 23406
office.wien@stromag.com
Zusätzlich Repräsentant in:
Albanien, Bahrain, Bosnien, Bulgarien,
Griechenland, Iran, Irak, Jemen, Jordanien,
Kroatien, Kuwait, Libanon, Libyen, Malta,
Mazedonien, Montenegro, Oman, Qatar,
Rumänien, Saudi Arabien, Serbien,
Slovenien, Türkei, Ungarn, Zypern

Europa

Portugal

Sotécnica

Sociedade Electrotécnica, S.A.
Rua do Vale de Pereiro, 8
1250 Lisboa
Tel.: +351 21 9737111
Fax: +351 21 9737003
geral@sotecnica.pt

Russland

Russ. Föderation und ehem. GUS-Staaten

Stromag-Vertretung

OOO "BOLLFILTER Russland"
Datschnij Pr. 2 - 1, Liter "A", Buero 23N,
St.Petersburg
198207, Russland
Tel./Fax: +7 812 3646180
Tel.: +7 901 3008961
info@stromag.ru
Dipl.-Ing. Thomas Ringel
Mobil DEU +49 172 2322654
Mobil RUS +7 921 9831459
t.ringel@stromag.com

Schweiz

Stromag-Vertretung

Grabenstetterstr. 28
72587 Römerstein-Strohweiler
Tel.: +49 7382 936460
Fax: +49 2303 102-6009
Mobil: +49 172 5354056
a.ennulat@stromag.com

Skandinavien

Stromag AB Sverige

Domherrevägen 11
SE-192 55 Sollentuna
Tel.: +46 8 7610650
Fax: +46 8 7610665
info.sweden@stromag.com

Office Danmark

Brinken 10, 4400 Kalundborg
Tel.: +45 4738 1199
Fax: +45 4738 2299
denmark@stromag.com

Office Suomi

Metsäpellontie 2, 05200 Rajamäki
Tel.: +358 9 4522122
Fax: +358 9 4522112
info.finland@stromag.com

Office Norge

Hyggenvæien 35, 3440 Røyken
Tel.: +47 3129 1090
Fax: +47 3129 1095
info.norway@stromag.com

Europa

Spanien

Stromag Española S.A.

Terra Alta, 10 - Local 1
08330 Premià de Mar (Barcelona)
Tel.: +34 93 7523203
Fax: +34 93 7523278
stromag.spain@stromag.com

Tschechische Republik

Stromag Brno s.r.o.

Špitálka 23a, 60200 Brno
Tel.: +420 5 43210637
Fax: +420 5 43210639
postmaster@stromag.cz
Zusätzlich Repräsentant in:
Slowakei

Asien

China

Beijing Deven Ptc. Ltd.

Room A1602, No.2 Office
Building Boya International Center
No.1 Lize zhongyi Road
Wangjing Beijing China 100102
Tel.: +86 10 84720021
Fax: +86 10 84720020
simesino@sohu.net

Indien

Stromag India Private Ltd.

1, Akshay
50, Anand Park
Aundh
Pune 411007
Tel.: +91 20 66291900
Fax: +91 20 66291910
info@stromag.in

Japan

K. Brasch & Co. Ltd.

Y's Bldg., Room 402
2-13, Tsukishima
1-chome, Chuo-ku
Tokyo 104-0052
Tel.: +81 3 55607591
Fax: +81 3 55607595
info@kbrasch.co.jp

Singapore

Stromag Representative

Office for South East Asia
Voith Turbo Pte Ltd
Voith Building
10, Jalan Lam Huat (off Kranji Road)
Singapore 737923
Tel.: +65 6861 5100
Fax: +65 6861 5052
sgvoith@pacific.net.sg

Asien

Süd-Korea

Temco Ltd.

48-27, Munpyeong-Dong,
Daedeok-Gu,
Daejeon, 306-220
Tel.: +82 42 9343737
Fax: +82 42 9343738
tjtemco@chol.com

Taiwan

Lust Technology Co., Ltd.

1F, No. 7, Industry E. Rd. IV
Science Based Industrial Park
Hsinchu
Tel.: +886 3 5795188
Fax: +886 3 5795065
info@lust.com.tw

Australien

Stromag Sales Pty.

Unit 8/7 - Rocco Drive
Victoria 3179
Tel.: +61 397 532577
Fax: +61 397 532550
stromagsales@bigpond.com

Afrika

Südafrika

Powermite Africa (Pty) Ltd

Powermite House
92 Main Reef Road,
Technicon, Roodepoort
P.O.Box 7745
2000 Johannesburg
Tel.: +27 11 7601919
Fax: +27 11 7603099
roberg@powermite.co.za

Lateinamerika

Brasilien

Stromag

Fricções e Acoplamentos Ltda.
Av. Sargento Geraldo Santana, 154
04674-000 São Paulo - SP
Tel.: +55 11 55471220
Fax: +55 11 55242247
stromag@stromag.com.br

Nordamerika

USA / Canada

Stromag Inc.

85 Westpark Road
Centerville (Dayton)
Ohio 45459
Tel.: +1 937 4333882
Fax: +1 937 4336598
jalbrecht@stromaginc.com